Alenti
Bedienungsanleitung

ARJOHUNTLEIGH
GETINGE GROUP



WARNUNG

Um Verletzungen vorzubeugen, lesen Sie vor der Verwendung dieses Produkts diese Bedienungsanleitung und die dazugehörigen Dokumente.



Bedienungsanleitung muss vor der Verwendung gelesen werden

Design-Richtlinie und Urheberrecht

® und ™ sind Marken der Unternehmensgruppe ArjoHuntleigh.

© ArjoHuntleigh AB 2017.

Da wir unsere Produkte ständig weiterentwickeln, behalten wir uns das Recht auf Änderungen an Designs ohne Vorankündigung vor. Der Nachdruck dieser Schrift, auch auszugsweise, ist ohne die Genehmigung von ArjoHuntleigh AB nicht gestattet.

Inhalt

Vorwort	4
Verwendungszweck	5
Sicherheitsvorschriften	6
Vorbereitungen	7
Komponentenbezeichnungen	8
Bedienfeld	10
Handsteuerung	10
Produktbeschreibung/Funktion	10
Positioniergriff, Transfergriffe, Handstütze und Schwenkarme	11
Zentrales Bremssystem	11
Rückenstütze	11
Not-Aus-Schalter	12
Automatische Sicherheitsabschaltung	12
Notfunktion Heben und Senken	12
Akkuladegerät	12
Waage (Sonderausstattung)	13
Steckbecken und Steckbeckenhalter (Sonderausstattung) ..	13
Beschreibung des Zubehörs	13
Pedikürstütze (Sonderausstattung)	14
Sicherheitsgurt	15
Aus stehender Position	18
Transferieren des Patienten	18
In eine stehende Position	19
Aus einer Steh- und Aufrichthilfe	20
In eine Steh- und Aufrichthilfe	21
Aus dem Rollstuhl	22
In den Rollstuhl	23
Zum WC	24
Aus dem Bett - Sitzend	24
In das Bett - Sitzend	26
Aus dem Bett - Liegend	26
In das Bett - Liegend	28
In die Badewanne	30
Baden des Patienten / Bewohners	30
Aus der Badewanne	32
Reinigungs- und Desinfektionsanleitung	34
Anweisungen zum Akku	37
Pflege und Vorbeugende Wartung	38
Fehlerbehebung	42
Alarmer	43
Technische Daten	44
Abmessungen	46
Zulassungsnormen und Zertifizierungen	47
Hinweisschilder am Alenti Lifter	48
Elektromagnetische Verträglichkeit	50
Komponenten und Zubehör	52

Vorwort

Vielen Dank, dass Sie sich für ein Produkt von ArjoHuntleigh entschieden haben.

Der Alenti® Hygiene-Sitzlifter ist Bestandteil einer Serie von Qualitätsprodukten, die gezielt für Krankenhäuser, Pflegeheime und andere Einrichtungen der Gesundheitsfürsorge entwickelt wurden.

Ihre Ansprüche sind unser oberstes Ziel. Deshalb bieten wir Ihnen beste Produkte und ein Schulungsprogramm für Ihre Mitarbeiter an, mit dessen Hilfe Sie alle Ihre ArjoHuntleigh-Produkte optimal nutzen können.

Bei Fragen zur Anwendung oder Wartung Ihrer ArjoHuntleigh-Produkte wenden Sie sich vertrauensvoll an uns.

Bitte lesen Sie diese *Bedienungsanleitung* gründlich durch!

Bitte lesen Sie diese *Bedienungsanleitung* vollständig durch, bevor Sie den *Alenti* Hygienelifter verwenden. Die in dieser *Bedienungsanleitung* enthaltenen Informationen sind für den einwandfreien Betrieb und die Wartung dieses Geräts entscheidend. Darüber hinaus helfen sie Ihnen beim Erhalt des Produkts und sorgen dafür, dass das Gerät zu Ihrer vollen Zufriedenheit arbeitet. Einige Informationen in dieser *Bedienungsanleitung* sind für Ihre Sicherheit wichtig und müssen daher aufmerksam gelesen und verstanden werden, um mögliche Verletzungen zu vermeiden.

Unerlaubte Änderungen an ArjoHuntleigh-Geräten können die Sicherheit beeinträchtigen. ArjoHuntleigh übernimmt keine Verantwortung für Personenschäden, Störungen oder eine mangelnde Produktleistung, die auf eine unberechtigte Änderung der Produkte zurückzuführen sind.

Melden von unerwarteten Vorgängen oder Vorkommnissen

Setzen Sie sich mit Ihrer ArjoHuntleigh-Vertretung vor Ort in Verbindung, wenn unerwartete Vorgänge oder Vorkommnisse auftreten. Die Kontaktinformationen entnehmen Sie der letzten Seite dieser *Bedienungsanleitung*.

Wartung und Support

Der *Alenti* Sitzlifter muss einmal jährlich einer Servicewartung durch ArjoHuntleigh-Fachpersonal unterzogen werden, damit die Sicherheit und der einwandfreie Betrieb Ihres Geräts gewährleistet sind. Siehe Abschnitt *Pflege und Vorbeugende Wartung auf Seite 38*.

Falls Sie ausführlicher informiert werden möchten, setzen Sie sich mit Ihrer ArjoHuntleigh-Vertretung in Verbindung. Wir bieten zur Optimierung von langfristiger Sicherheit, Zuverlässigkeit und Produktwert ein umfangreiches Support- und Serviceprogramm an.

Für Ersatzteile wenden Sie sich an Ihre ArjoHuntleigh-Vertretung vor Ort. Die Servicevertretung hält die erforderlichen Ersatzteile auf Lager. Die Telefonnummer entnehmen Sie der letzten Seite dieser *Bedienungsanleitung*.

Ergänzende Informationen

Dieser *Bedienungsanleitung* liegt ein Satz Kurzanleitungen/Poster und eine DVD bei. Bitte beachten Sie, dass die Kurzanleitungen/Poster und die DVD die Informationen in dieser *Bedienungsanleitung* nicht ersetzen. Die *Bedienungsanleitung* enthält weitere wichtige Sicherheitshinweise.

Erläuterungen in dieser *Bedienungsanleitung*:

WARNUNG

Bedeutet:
Sicherheitswarnung. Wenn Sie diesen Hinweis nicht verstehen oder nicht beachten, können Sie dadurch sich oder andere gefährden.

ACHTUNG

Bedeutet:
Die Nichtbeachtung dieses Hinweises kann zu Schäden am System oder an Systembestandteilen führen.

HINWEIS

Bedeutet:
Diese Information ist für den korrekten Gebrauch dieses Systems oder dieser Ausrüstung wichtig.



Bedeutet:
Name und Adresse des Herstellers.

Verwendungszweck

Die Geräte sind in Übereinstimmung mit diesen Sicherheitsvorschriften zu benutzen. Jeder Benutzer muss die in dieser Bedienungsanleitung aufgeführten Anweisungen gelesen und verstanden haben.

Bei Unklarheiten aller Art setzen Sie sich bitte mit Ihrer ArjoHuntleigh-Vertretung in Verbindung.

Diese Ausrüstung ist für das Heben und die Überführung der Bewohner von Pflegeeinrichtungen ins bzw. aus dem Bad sowie für die Unterstützung beim Baden vorgesehen. *Alenti* muss von entsprechend ausgebildetem Pflegepersonal mit angemessener Kenntnis der Pflegeumgebung, ihrer üblichen Praktiken und Verfahren und gemäß der Richtlinien in der *Bedienungsanleitung* verwendet werden.

Beurteilung der Pflegebedürftigen

Wir empfehlen, dass in Pflegeeinrichtungen regelmäßige Beurteilungen durchgeführt werden. Die Pflegekraft sollte vor jeder Verwendung des Produkts jeden Pflegebedürftigen auf folgende Kriterien hin untersuchen:

- Das Gewicht des Bewohners darf die sichere Arbeitslast (SAL) von 182 kg (400 lbs) nicht übersteigen.
- Der Bewohner sollte aktiv oder halbaktiv sein (d.h. er sollte ohne fremde Hilfe aufrecht auf dem Bettrand oder einer Toilette sitzen können).
- Der Bewohner sollte die Aufforderung zum aufrechten Sitzen verstehen und darauf reagieren können.

Wenn ein Patient bzw. Bewohner diese Voraussetzungen nicht erfüllt, sollte ein anderer Hygienelifter zum Einsatz kommen.

Produktlebensdauer

Die Ausrüstung darf nur für die oben angegebenen Zwecke verwendet werden.

Die erwartete Lebensdauer dieses Produkts beträgt zehn (10) Jahre und die Nutzlebensdauer des Sicherheitsgurts beträgt zwei (2) Jahre. Die Nutzungsdauer der Batterie kann allerdings in Abhängigkeit von der Lagerung der Batterie, der Häufigkeit der Verwendung und den Ladeintervallen 2 bis 5 Jahre betragen.

Die angegebene Lebens- bzw. Nutzungsdauer gilt unter der Voraussetzung, dass die präventiven Wartungen in Übereinstimmung mit den in der *Bedienungsanleitung* enthaltenen Pflege- und Wartungsvorschriften ausgeführt werden.

Je nach Abnutzungsgrad kann es erforderlich sein, manche Komponenten (wie beispielsweise Rollen und Handbedienung) innerhalb der Lebensdauer in Übereinstimmung mit den Angaben in der *Bedienungsanleitung* auszutauschen.

Sicherheitsvorschriften

WARNUNG

Um ein Umkippen des Geräts zu vermeiden, vermeiden Sie das Anheben oder Absenken von anderen Gerätschaften in der unmittelbaren Nähe und achten Sie beim Absenken auf ortsfeste Gegenstände im Aktionsradius des Geräts.

WARNUNG

Lassen Sie den Pflegebedürftigen zu keiner Zeit unbeaufsichtigt, um Verletzungen oder Stürze o.ä. zu vermeiden.

WARNUNG

Verwenden Sie das Gerät nicht auf Böden mit tiefer liegenden Abflussrohren, Löchern oder Gefällen über 1,15° (Gefälle von 1:50), um ein Umkippen des Geräts und/oder einen Sturz des Patienten / des Bewohners zu vermeiden.

WARNUNG

Um Stürze der Pflegebedürftigen auszuschließen, müssen Sie stets sicherstellen, dass sich das Gerät in der untersten möglichen Position befindet, bevor Sie mit dem Transfer bzw. An- oder Auskleiden des Patienten / des Bewohners beginnen.

WARNUNG

Um eine Explosion oder einen Brand auszuschließen, verwenden Sie das Gerät nie in einer sauerstoffreichen Umgebung, in der Nähe einer Wärmequelle oder bei Vorhandensein von entzündlichen Anästhesiegasen.

WARNUNG

Um Einklemmungen zu vermeiden, achten Sie darauf, die Haare, Arme und Beine der Patienten / Bewohner nahe am Körper zu halten sowie bei allen Bewegungen die dafür vorgesehenen Griffstützen zu benutzen.

Vorbereitungen

Maßnahmen vor der ersten Verwendung

(9 Schritte)

- 1 Überprüfen Sie den *Alenti* auf Transportschäden.
- 2 Vergewissern Sie sich, dass alle Produktkomponenten geliefert wurden. Vergleichen Sie die Einzelteile mit der Liste *Komponentenbezeichnungen* in dieser *Bedienungsanleitung*. Wenn eine Komponente fehlt oder beschädigt ist, darf das Produkt NICHT verwendet werden.
- 3 Lesen Sie die *Bedienungsanleitung*.
- 4 Packen Sie das Akku-Ladegerät aus und installieren Sie es gemäß der *Bedienungsanleitung des Akku-Ladegeräts*.
- 5 Führen Sie eine Funktionsprüfung gemäß der Anweisungen unter Abschnitt *Pflege und Vorbeugende Wartung auf Seite 38* durch.
- 6 Desinfizieren Sie das Produkt in Übereinstimmung mit Abschnitt *Reinigungs- und Desinfektionsanleitung auf Seite 34*.
- 7 Bewahren Sie den *Alenti* Lifter in einem trockenen und gut belüfteten Bereich auf.
- 8 Wählen Sie zur Aufbewahrung der *Bedienungsanleitung* einen bestimmten Ort aus, der jederzeit bequem zugänglich ist.
- 9 Stellen Sie sicher, dass Sie ein routinemäßiges Rettungsprogramm für einen möglichen Notfall eingerichtet haben.

HINWEIS

Setzen Sie sich bitte bei allen weiteren Fragen mit Ihrem ArjoHuntleigh-Mitarbeiter in Verbindung. Die Kontaktdaten entnehmen Sie der letzten Seite dieser Bedienungsanleitung.

Maßnahmen vor jeder Verwendung (4 Schritte)

- 1 Überprüfen Sie, ob alle Teile vorhanden sind. Vergleichen Sie die Einzelteile mit der Liste *Komponentenbezeichnungen* in dieser *Bedienungsanleitung*.
- 2 Wenn eine Komponente fehlt oder beschädigt ist, darf das Produkt NICHT verwendet werden.

3

WARNUNG

Um eine Kreuzkontamination zu verhindern, müssen Sie immer nach den Desinfektionsanweisungen in dieser *Bedienungsanleitung* vorgehen.

- 4 Vergewissern Sie sich, dass die Batterie geladen ist.

Die Richtungsangaben des Alenti Hygiene-Lifters

Die Richtungsangaben während des Transfers entsprechen der unten aufgeführten Abbildung.

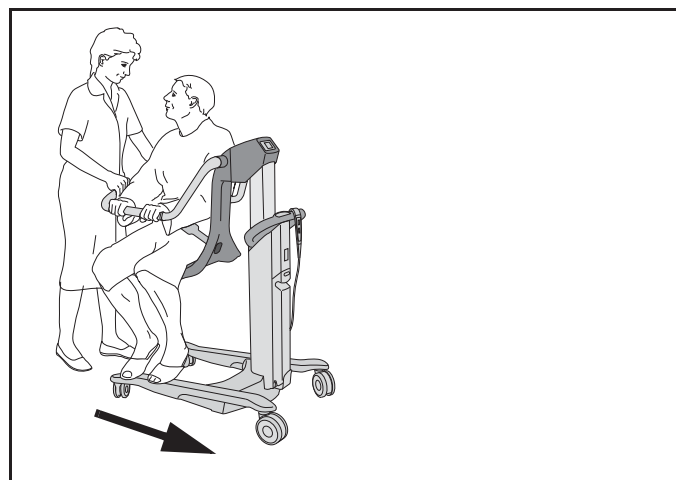

Die Richtungen *Rechts*, *Links*, *Vorn* und *Hinten* sind in dieser *Bedienungsanleitung* wie folgt angegeben:

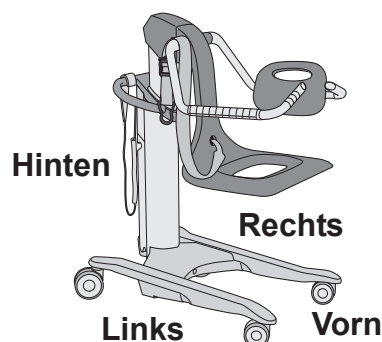

Komponentenbezeichnungen

- 1 Positioniergriff
- 2 Handsteuerung
- 3 Hubsäule
- 4 Handstütze - Schwenkarm
- 5 Rückenstütze - Schwenkarm
- 6 Handstütze
- 7 Rückenstütze
- 8 Transfergriffe
- 9 Sicherheitsgurt
- 10 Sitz 
- 11 Zentrales Bremssystem
- 12 Waage (Sonderausstattung)
- 13 Bedienfeld
- 14 Notfunktion Heben und Senken
- 15 Taste Akkusperre (Not-Aus)
- 16 Batterie
- 17 Steckbecken (optional)
- 18 Griff des Steckbeckenhalters (optional)
- 19 Steckbeckenhalter (optional)
- 20 Pedikürstütze mit Gurten (optional)



Nutzungsteil: Typ B. (Sitz inklusive aller Befestigungsteile)

Schutz vor elektrischem Schlag gemäß IEC 60601-1.

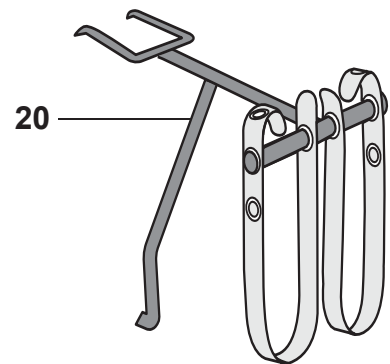
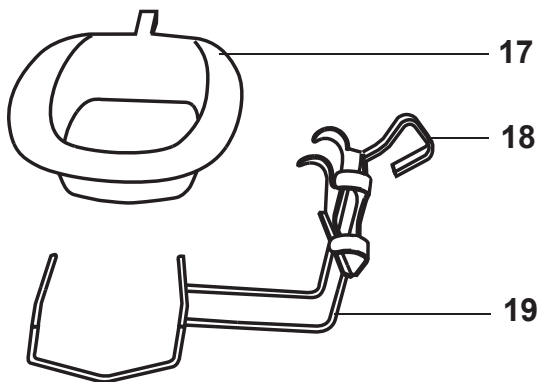
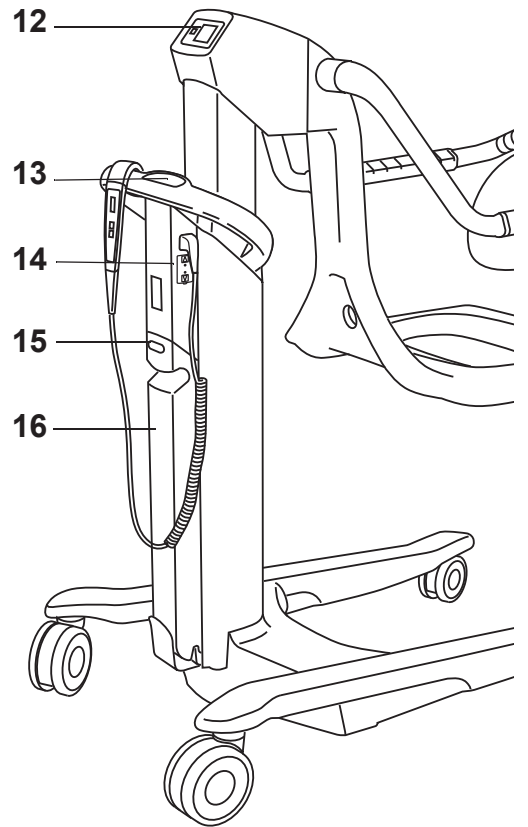
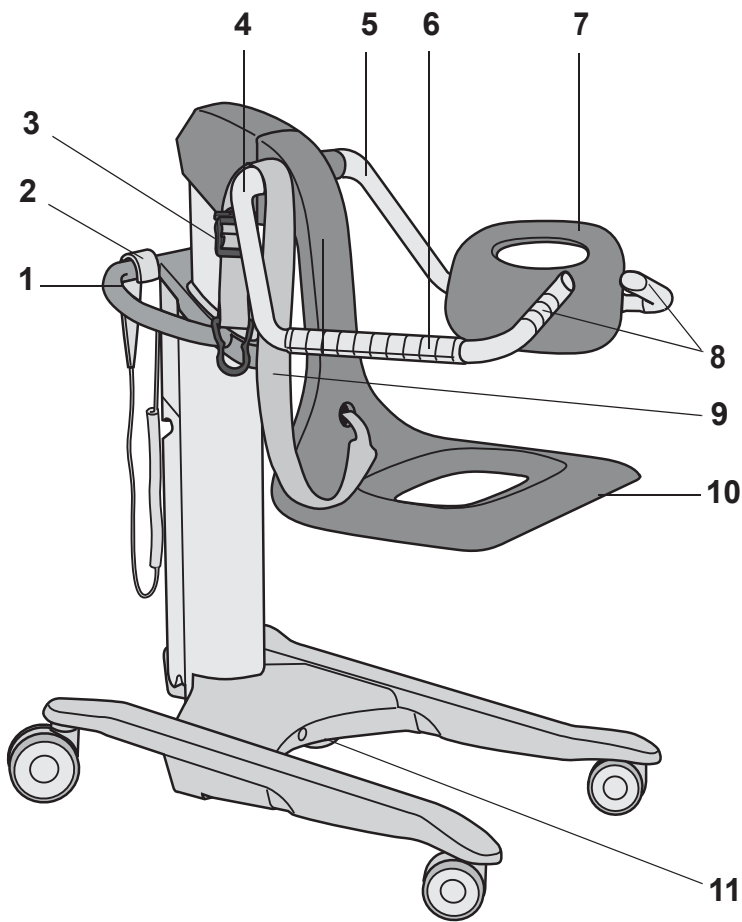

Produktbeschreibung/Funktion

Abb. 1

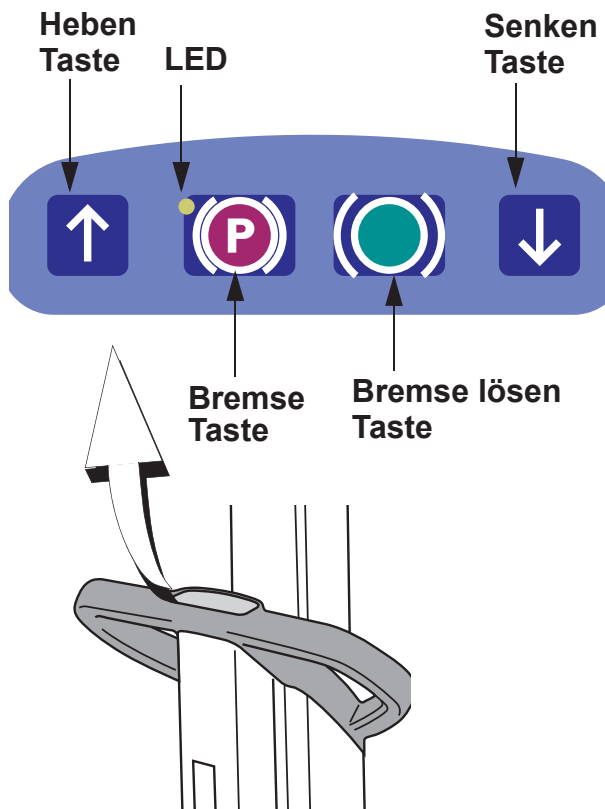

Bedienfeld

Das Bedienfeld hat vier Steuertasten. (Siehe Abb. 1)

- Zum Heben des *Alenti* Lifters betätigen Sie die Heben-Taste (Pfeil nach oben).
- Zum Senken des *Alenti* Lifters betätigen Sie die Senken-Taste (Pfeil nach unten).
- Zur Aktivierung der Bremsen betätigen Sie die Brems-Taste (dunkelrot, mit einem P darauf). Eine blinkende LED zeigt an, dass die Bremsen aktiviert sind. Die LED erlischt später selbstständig.
- Betätigen Sie die Taste zum Lösen der Bremsen (grünes Symbol).

Handsteuerung

Die Handbedienung verfügt über einen integrierten Haken, mit dem sie leicht an verschiedene Teile des *Alenti* Lifters angehängt werden kann. (Siehe Abb. 2)

- Nehmen Sie die Handsteuerung zur Benutzung in die Hand.
- Zum Heben des *Alenti* Lifters betätigen Sie die Taste Heben (Pfeil nach oben) an der Handbedienung.
- Zum Senken des *Alenti* Lifters betätigen Sie die Taste Senken (Pfeil nach unten) an der Handbedienung.
- Zur Aktivierung der Bremsen betätigen Sie die Brems-Taste (dunkelrot, mit einem P darauf). Eine blinkende LED zeigt an, dass die Bremsen aktiviert sind. Die LED erlischt später selbstständig.
- Betätigen Sie die Taste zum Lösen der Bremsen (grünes Symbol).

Abb. 2



Abb. 1



Positioniergriff, Transfergriffe, Handstütze und Schwenkarme

(Siehe Abb. 1)

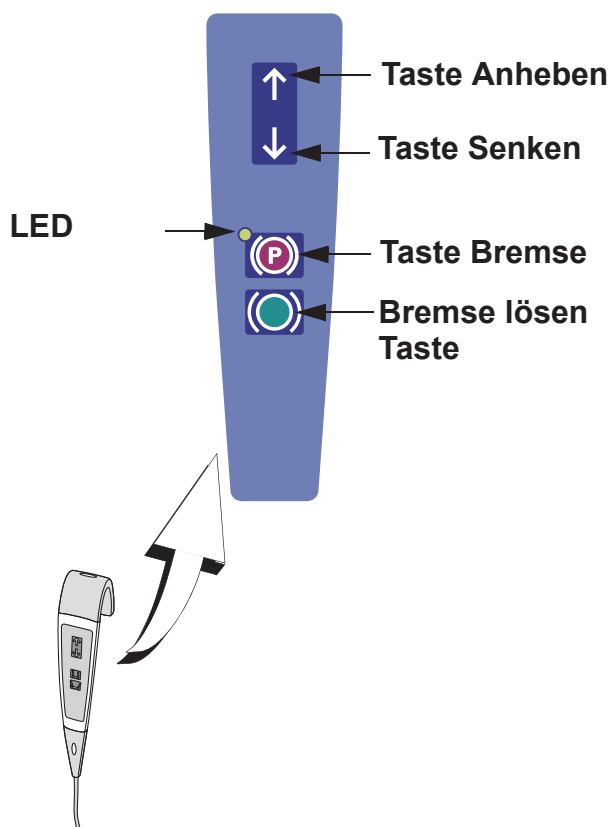
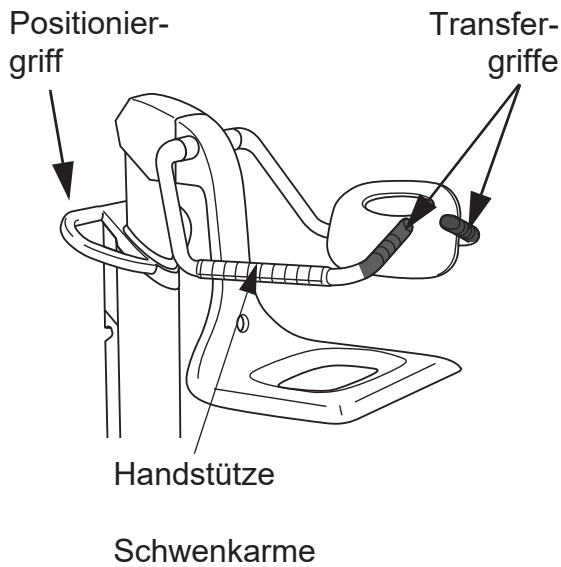
- Mit dem Positioniergriff positionieren Sie den *Alenti* Lifter auf Badewannen- oder Betthöhe.
- Nutzen Sie beim Transfer immer die Transfergriffe.
- Die Handstütze ist für den/die Patienten/Patientin, damit er/sie sich daran mit den Händen festhalten kann. Die Handstütze dient auch als Befestigungsmöglichkeit für die Rückenstütze.
- Die Schwenkarme lassen sich für stationäre Transfers und während des Badens nach hinten wegklappen.

Zentrales Bremssystem

Die Bremsen sind zwei unter dem Fahrgestell angebrachte Zylinder, die vom Bedienfeld oder der Handbedienung aus betätigt werden.

Gebremst wird, indem die Zylinder zum Boden hin gedrückt werden.

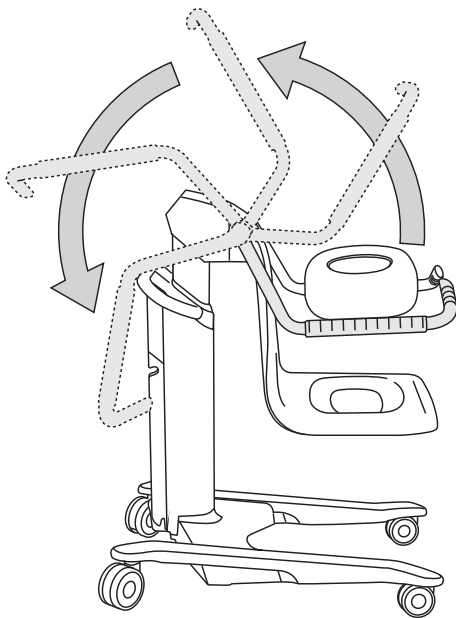

Rückenstütze

- Die Rückenstütze kann an beiden Handstützen befestigt werden.
- Befestigen Sie die Rückenstütze, indem Sie sie nach unten auf die Handstütze (A) drücken. (Siehe Abb. 2)
- Entfernen Sie die Rückenstütze, indem Sie sie nach oben ziehen (B). (Siehe Abb. 2)

Bevor der Patient in den *Alenti* Lifter gesetzt wird:

- Entscheiden Sie, auf welcher Seite der Badewanne der *Alenti* Lifter stehen soll.
- Bringen Sie die Rückenstütze an der linken Handstütze an, wenn der *Alenti* Lifter links von der Badewanne stehen soll.

Bringen Sie die Rückenstütze an der rechten Handstütze an, wenn der *Alenti* Lifter rechts von der Badewanne stehen soll.

Abb. 2



Abb. 1



Not-Aus-Schalter

Wenn der *Alenti* Lifter aus irgendeinem Grund nicht auf die Steuertasten anspricht, können Sie die Lifterbewegung wie folgt stoppen: Taste Akkusperre (A) drücken und herausziehen.

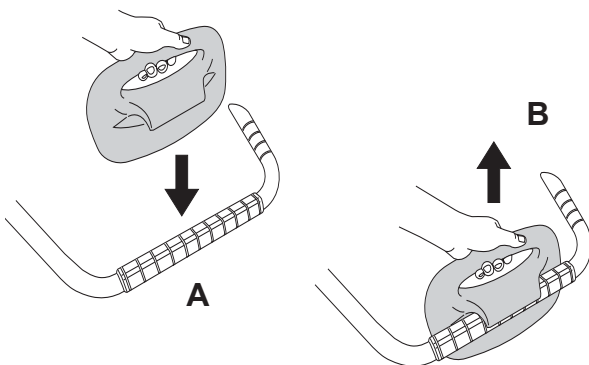
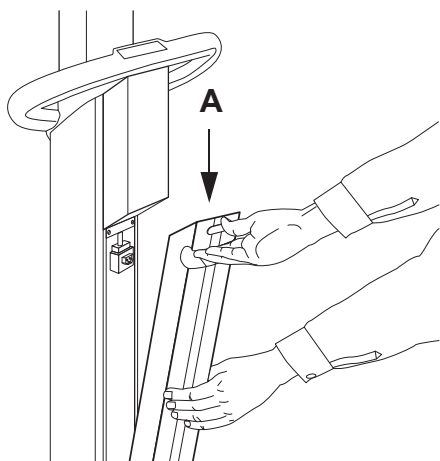
(Siehe Abb. 1)

Setzen Sie sich mit Ihrem ArjoHuntleigh-Vertreter in Verbindung, bevor Sie Ihren *Alenti* Lifter erneut verwenden.

Automatische Sicherheitsabschaltung

Um ein Einklemmen zwischen dem *Alenti* Lifter und Gegenständen zu vermeiden, ist der *Alenti* Lifter mit einer automatischen Sicherheitsstoppfunktion ausgestattet. Der *Alenti* Lifter stoppt automatisch, wenn er auf einen festen Gegenstand abgesenkt wird.

Notfunktion Heben und Senken

(2 Schritte)

Sollte der *Alenti* Lifter nicht auf die Steuertasten ansprechen, können Sie den *Alenti* Lifter mithilfe des Notbetriebs hoch- oder herunterfahren.

- 1 Stöpseln Sie die Handbedienung aus. (Siehe Abb. 2)
- 2 Führen Sie einen stumpfen, dünnen Gegenstand (z. B. einen Stift) in eine der Öffnungen am Bedienfeld ein. (Siehe Abb. 3)
 - Stecken Sie den Gegenstand in die Öffnung unter der Taste mit dem Pfeil nach oben, um den *Alenti* Lifter hochzufahren.
 - Stecken Sie den Gegenstand in die Öffnung über der Taste mit dem Pfeil nach unten, um den *Alenti* Lifter herunterzufahren.

Setzen Sie sich mit Ihrem ArjoHuntleigh-Vertreter in Verbindung, bevor Sie Ihren *Alenti* Lifter erneut verwenden.

ACHTUNG

Stecken Sie keine spitzen Gegenstände in die Löcher, die Notfunktion Heben und Senken kann dadurch beschädigt werden.

HINWEIS

Die Notfunktion Heben und Senken hat Vorrang vor wichtigen Sicherheitsfunktionen wie dem automatischen Sicherheitsstopp.

Die Notfunktion Heben und Senken darf nur verwendet werden, wenn sowohl Bedienfeld als auch Handbedienung funktionsuntüchtig sind.

HINWEIS

Während des Hebens bzw. Senkens im Notbetrieb ist ein kontinuierlicher Piepton zu hören.

Akkuladegerät

Bringen Sie das Ladegerät an geeigneter Stelle an einer Wand an und schließen Sie es an eine Steckdose an. (Siehe Abb. 4)

Anweisungen zur Ladegerätinstallation entnehmen Sie der *Bedienungsanleitung des Batterieladegeräts*.

Abb. 2



Abb. 3



Abb. 4

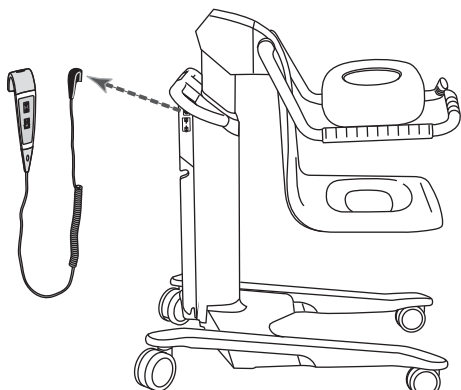

Beschreibung des Zubehörs

Abb. 1

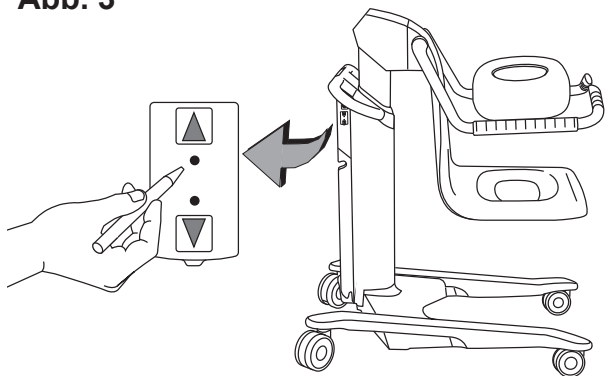
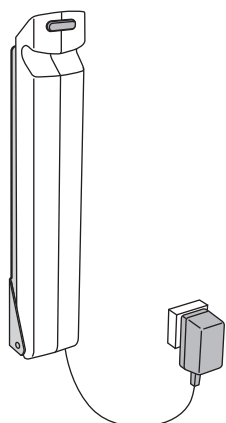
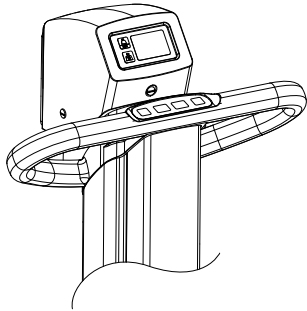

Waage (Sonderausstattung)

Die Waage ist in die Hubsäule des *Alenti* Lifters integriert. (Siehe Abb. 1)

Die korrekte Verwendung der Waage entnehmen Sie der *Bedienungsanleitung der Waage*.

Steckbecken und Steckbeckenhalter (Sonderausstattung)

(3 Schritte)

Abb. 2

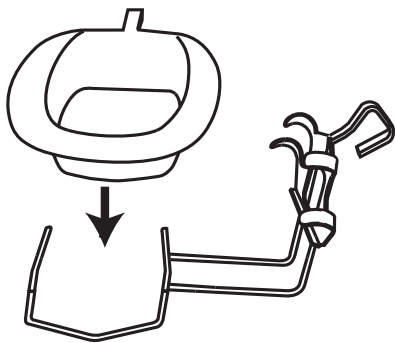

WARNUNG

Um ein Einklemmen oder Quetschen der Genitalien zu vermeiden, stellen Sie sicher, dass bei Bewegungen über dem Badewannenrand, WC, Steckbecken oder anderen Möbeln genug Freiraum vorhanden ist.

Abb. 3

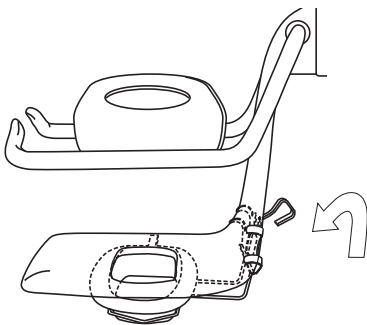

1 Setzen Sie das Steckbecken in den Halter ein. (Siehe Abb. 2)

2 Der Steckbeckenhalter wird hinten in den Sitz vom *Alenti* Lifter eingesetzt. (Siehe Abb. 3)

3 Stecken Sie den Halter bis zur verriegelten Position ein. (Siehe Abb. 4)

Abb. 4



Abb. 1



Abb. 2

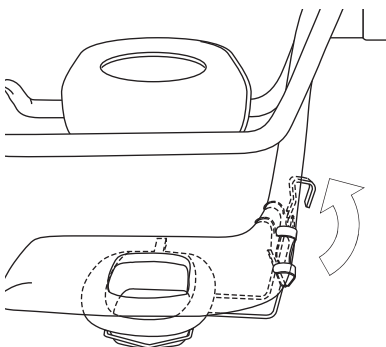

Abb. 3

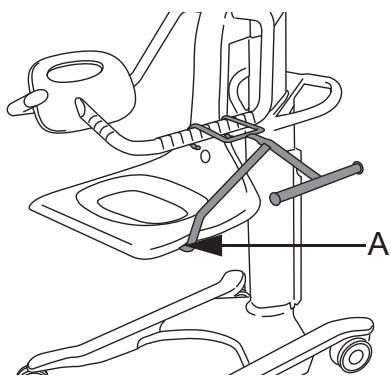

Pedikürstütze (Sonderausstattung)

Die Pedikürstütze erleichtert dem Pflegepersonal die Fußpflege von Patienten, die im *Alenti* Lifter sitzen.

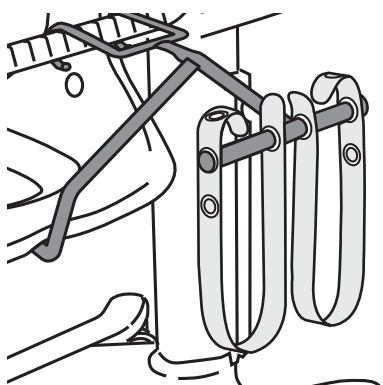
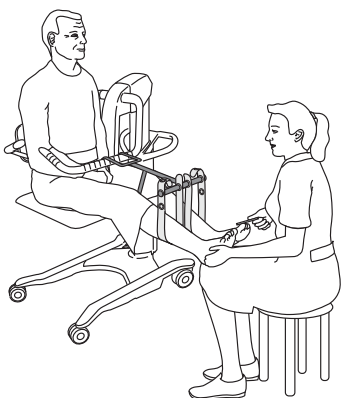
- Bringen Sie die Pedikürstütze so an der Handstütze an, dass die Beine rechts und links der Stütze sind und die Stütze an dem flachen Rand unter dem Sitz anliegt (**A**). (**Siehe Abb. 1**)
 - Führen Sie die Kunststoffschnallen gemäß der Abbildung auf die Stange. (**Siehe Abb. 2**)
 - Die Pediküre des im *Alenti* Lifter sitzenden Patienten muss in der abgesenkter Position des *Alenti* Lifters erfolgen.
 - Wir empfehlen für die Pflegekraft eine Sitzposition, um durch die Pediküre hervorgerufene Rückenbelastungen zu vermeiden. (**Siehe Abb. 3**)
 - Die Fußhöhe wird mithilfe von Löchern eingestellt, mit denen die Riemen an der Pedikürstütze angebracht werden.
- Stellen Sie beim Einstellen der Gurte sicher, dass:
- sich die Beine des Patienten in einer ergonomischen Höhe für die sitzende Pflegekraft befinden und
 - sich der Patient in einer bequemen Position befindet.

Sicherheitsgurt

Sicherheitsgurt

(14 Schritte)

Benutzen Sie stets den Sicherheitsgurt.

Ausnahmen sind möglich, wenn sich der Patient in der Badewanne in einer gesicherten Position befindet sowie während stationärer Transfers aus und in den *Alenti* Lifter

Der Sicherheitsgurt ermöglicht dem Bewohner ein sicheres Sitzen.

Prüfen Sie vor einer Verwendung stets den einwandfreien Zustand des Sicherheitsgurts. Er darf keine losen Fäden, Risse oder anderen Mängel aufweisen.

Befestigen Sie immer den Sicherheitsgurt, bevor der Patient im *Alenti* Lifter sitzt.

- 1 Befestigen Sie die Rückenstütze, indem Sie sie nach unten auf die Handstütze (A) drücken. (Siehe Abb. 1)
- 2 Klappen Sie die Sicherheitsendplatte herum, (B) so dass sie vollständig flach auf dem Sicherheitsgurt liegt. (Siehe Abb. 2)

Abb. 1



Abb. 2



Abb. 3

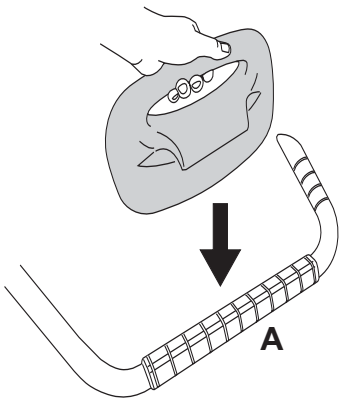

- 3 Föhren Sie das Sicherheitsgurtende durch die Öffnung im Sitz. (Siehe Abb. 3)

Abb. 4

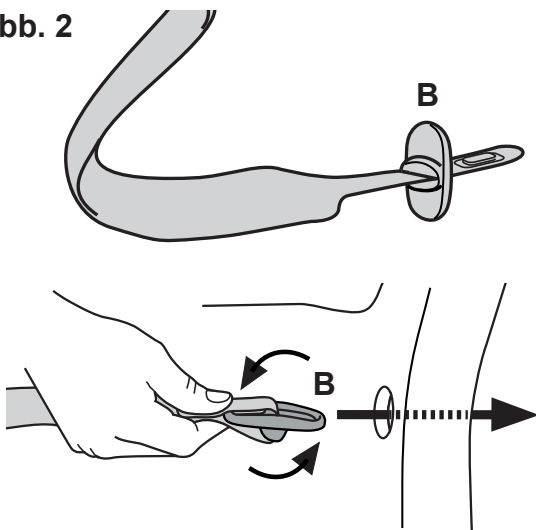
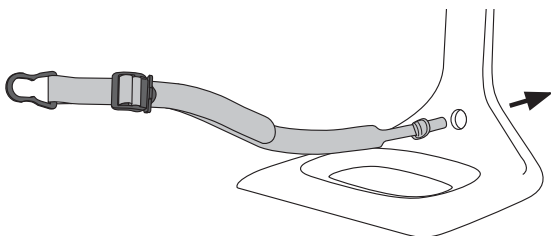
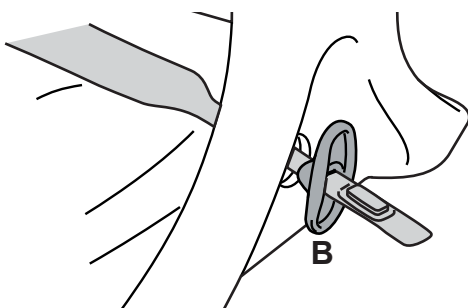

- 4 Die Endplatte des Sicherheitsgurts (B) klappt auf und arretiert sich dadurch selbstständig am hinteren Teil des Sitzes. Damit wird verhindert, dass sich der Sicherheitsgurt vom Sitz löst. (Siehe Abb. 4)

Fahren Sie mit den Schritten auf der nächsten Seite fort.

Abb. 5

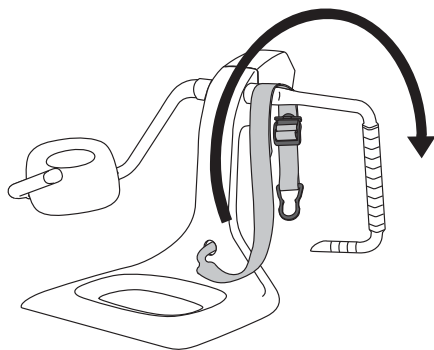

- 5 Klappen Sie den Handstützen-Schwenkarm nach hinten. **(Siehe Abb. 5)**
- 6 Legen Sie den Gurt um den oberen Teil des Handstützen-Schwenkarms. **(Siehe Abb. 5)**

Abb. 6



- 7 Positionieren Sie den Patienten im Sitz und klappen Sie den Handstützen-Schwenkarm nach vorne. **(Siehe Abb. 6)**
- 8 Die Hände des Patienten sollten auf der Handstütze ruhen. **(Siehe Abb. 6)**
- 9 Legen Sie den Gurt dem Patienten um die Hüften. **(Siehe Abb. 6)**

Abb. 7

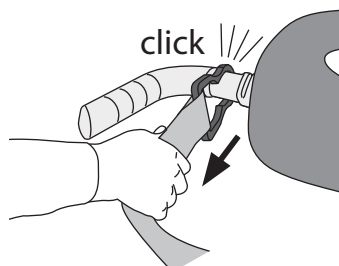

- 10 Schließen Sie die Sicherheitsgurtschnalle am Rückenstützen-Schwenkarm. **(Siehe Abb. 7)**

Abb. 8

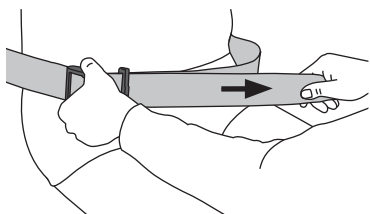

- 11 Straffen Sie den Sicherheitsgurt, so dass er nah an dem Körper des Patienten verläuft. **(Siehe Abb. 8)**

Abb. 9

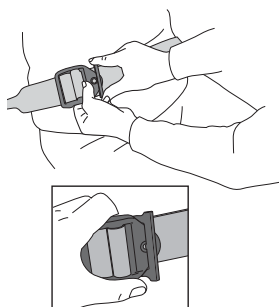

- 12 Schließen Sie den Sicherheitsgurt mit der Gurtschnalle und stellen Sie sicher, dass der Gurt in der Schnalle fest verriegelt ist. **(Siehe Abb. 9)**

Fahren Sie mit den Schritten auf der nächsten Seite fort.

Abb. 10



Abb. 11



Abb. 12

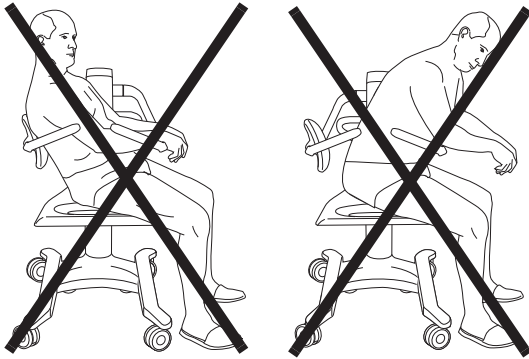

Abb. 13



13 **WARNUNG**

Um Stürze zu vermeiden, stellen Sie stets sicher, dass der Pflegebedürftige richtig positioniert ist und der Sicherheitsgurt angelegt, ordnungsgemäß geschlossen und festgezogen ist.

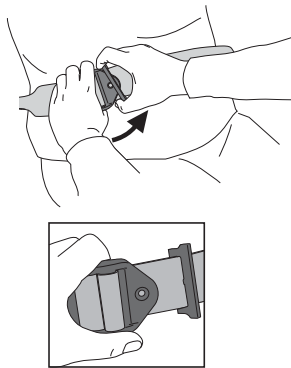
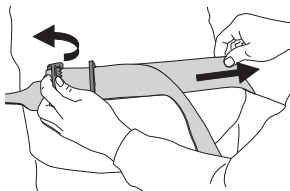
WARNUNG

Um Stürze der Patienten und Bewohner aus dem Produkt zu vermeiden, stellen Sie sicher, dass die Schwenkarme während des Transfers heruntergeklappt sind.

Vergewissern Sie sich, dass der Patient / Bewohner folgendermaßen aufrecht in der Sitzmitte sitzt:

- Gesäß hinten auf dem Sitz,
- Rücken an Rückenstütze anliegend und
- Hände auf Handstütze. (Siehe Abb. 10 und 11)

14 Zum Abnehmen des Sicherheitsgurts die Gurtschnalle öffnen und den Gurt lösen. (Siehe Abb. 12 und 13)

HINWEIS

Wird der Sicherheitsgurt nicht benötigt, legen Sie den Karabinerhaken oben über den Handstützen-Schwenkarm.

Stellen Sie sicher, dass das Sicherheitsgurt den Fußboden nicht berührt.

Transferieren des Patienten

WARNUNG

Um Einklemmungen zu vermeiden, achten Sie darauf, die Haare, Arme und Beine der Patienten / Bewohner nahe am Körper zu halten sowie bei allen Bewegungen die dafür vorgesehenen Griffstützen zu benutzen.

WARNUNG

Um Stürze zu vermeiden, stellen Sie stets sicher, dass der Pflegebedürftige richtig positioniert ist und der Sicherheitsgurt angelegt, ordnungsgemäß geschlossen und festgezogen ist.

WARNUNG

Um Stürze der Patienten und Bewohner aus dem Produkt zu vermeiden, stellen Sie sicher, dass die Schwenkarme während des Transfers heruntergeklappt sind.

Stellen Sie **vor** dem Transfer des Patienten in den *Alenti* Lifter sicher, dass:

- sich die Rückenstütze auf der richtigen Seite des *Alenti* Lifters befindet,
- der Sicherheitsgurt am *Alenti* Lifter befestigt ist,
- der Patient entkleidet und zugedeckt ist.
Wenn dafür ein Bademantel verwendet wird, legen Sie ihn umgekehrt an (mit der Öffnung auf der Rückenseite des Patienten / Bewohners)
- und sich der Patient in der korrekten Sitzposition befindet.

Desinfizieren Sie den *Alenti* Lifter **nach** jedem Gebrauch, um so eine Kreuzkontamination zu verhindern. Siehe Abschnitt *Reinigungs- und Desinfektionsanleitung auf Seite 34.*

Aus stehender Position

(11 Schritte)

- 1 Betätigen Sie die Bremsen des *Alenti* Lifters und stellen Sie sicher, dass die Bremsen festgestellt sind.
- 2 Klappen Sie den Handstützen-Schwenkarm nach hinten.
- 3 Stellen Sie die Höhe des *Alenti* Lifters so ein, dass sich die Sitzkante auf Höhe der Kniekehlen des Patienten befindet.
(Siehe Abb. 1)
- 4 Führen Sie den Patienten rückwärts an den *Alenti* Lifter heran, so dass seine Kniekehlen leicht das Fahrgestell berühren.

Fahren Sie mit den Schritten auf der nächsten Seite fort.

Abb. 1



Abb. 2



- 5 Seien Sie dem Patienten beim Hinsetzen behilflich.
- 6 Klappen Sie den Handstützen-Schwenkarm nach vorne, so dass sich der Patient daran festhalten kann.
- 7 Vergewissern Sie sich, dass der Patient / Bewohner folgendermaßen aufrecht in der Sitzmitte sitzt:
 - Gesäß hinten auf dem Sitz,
 - Rücken an Rückenstütze anliegend und
 - Hände auf Handstütze. (Siehe Abb. 2)
- 8 Sichern Sie den Patienten / Bewohner mit dem Sicherheitsgurt. (Siehe Abb. 2)

9

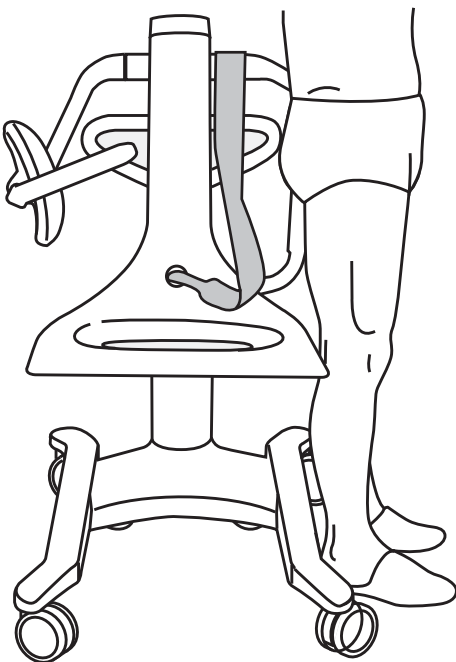
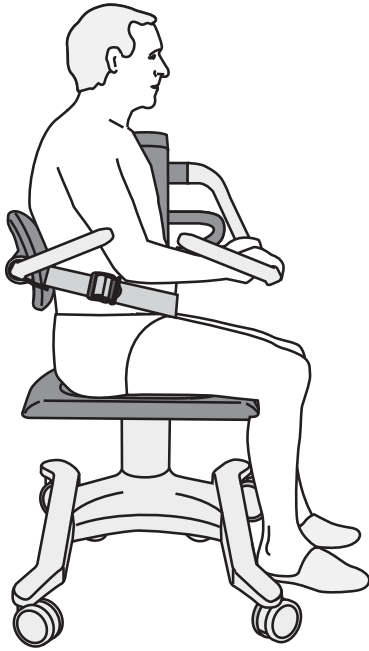
WARNUNG

Um Stürze der Pflegebedürftigen auszuschließen, müssen Sie stets sicherstellen, dass sich das Gerät in der untersten möglichen Position befindet, bevor Sie mit dem Transfer bzw. An- oder Auskleiden des Patienten / des Bewohners beginnen.

Stellen Sie den *Alenti* Lifter auf eine für die Pflegekraft ergonomische und für den Patiententransport sichere Arbeitshöhe ein.

- 10 Lösen Sie die Bremsen.
- 11 Transferieren Sie den Patienten / Bewohner und den *Alenti* Lifter an den Transfergriffen zu der Badewanne.

In eine stehende Position

(4 Schritte)

- 1 Senken Sie den *Alenti* Lifter ab, bis die Füße des Patienten / Bewohners den Boden berühren.
- 2 Betätigen Sie die Bremsen des *Alenti* Lifters und stellen Sie sicher, dass die Bremsen festgestellt sind.
- 3 Schwenken Sie den Handstützen-Schwenkarm weg vom Patienten / Bewohner.
- 4 Lösen Sie den Sicherheitsgurt, legen Sie ihn oben über den Handstützen-Schwenkarm und helfen Sie dem Patienten beim Aufstehen.

Abb. 3



Aus einer Steh- und Aufrichthilfe (14 Schritte)

ArjoHuntleigh bietet passende Steh- und Aufrichthilfen an, die zusammen mit dem *Alenti* Lifter verwendet werden können: *Sara 3000* und *Sara Plus*.

- 1 Klappen Sie den Handstützen-Schwenkarm des *Alenti* Lifters nach hinten.
- 2 Positionieren Sie den Patienten / Bewohner mit der Steh- und Aufrichthilfe vor dem Sitz des *Alenti* Lifters.
- 3 Stellen Sie sicher, dass sich der *Alenti* Lifter so nah wie möglich an der Steh- und Aufrichthilfe befindet, wobei der Patient mit dem Rücken zum Sitz des *Alenti* Lifters stehen muss. (Siehe Abb. 3)
- 4 Betätigen Sie die Bremsen des *Alenti* Lifters und stellen Sie sicher, dass die Bremsen festgestellt sind.
- 5 Lassen Sie den Pflegebedürftigen so weit ab, bis er auf dem Sitz des *Alenti* Lifters sitzt. (Siehe Abb. 3)
- 6 Haken Sie den Gurt aus.
- 7 Klappen Sie den Handstützen-Schwenkarm des *Alenti* Lifters nach vorne, so dass sich der Patient daran festhalten kann.
- 8 Heben Sie den *Alenti* Lifter, bis die Füße des Patienten sich nicht mehr auf der Steh- und Aufrichthilfe befinden.
- 9 Nehmen Sie dem Pflegebedürftigen den Gurt ab.

10 **WARNUNG**

Um Stürze zu vermeiden, stellen Sie stets sicher, dass der Pflegebedürftige richtig positioniert ist und der Sicherheitsgurt angelegt, ordnungsgemäß geschlossen und festgezogen ist.

WARNUNG

Um Stürze der Patienten und Bewohner aus dem Produkt zu vermeiden, stellen Sie sicher, dass die Schwenkarme während des Transfers heruntergeklappt sind.

Vergewissern Sie sich, dass der Patient / Bewohner folgendermaßen aufrecht in der Sitzmitte sitzt:

- Gesäß hinten auf dem Sitz,
- Rücken an Rückenstütze anliegend und
- Hände auf Handstütze.

Fahren Sie mit den Schritten auf der nächsten Seite fort.

Abb. 4

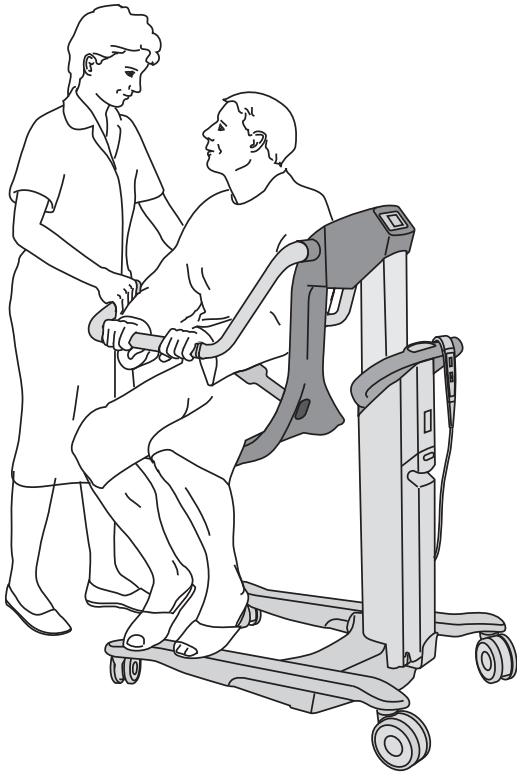

- 11 Sichern Sie den Patienten / Bewohner mit dem Sicherheitsgurt.
- 12 Entfernen Sie die Steh- und Aufrichthilfe.

13 **WARNUNG**

Um Stürze der Pflegebedürftigen auszuschließen, müssen Sie stets sicherstellen, dass sich das Gerät in der untersten möglichen Position befindet, bevor Sie mit dem Transfer bzw. An- oder Auskleiden des Patienten / des Bewohners beginnen.

Stellen Sie den *Alenti* Lifter auf eine für die Pflegekraft ergonomische und für den Patiententransport sichere Arbeitshöhe ein. (Siehe Abb. 4)

- 14 Lösen Sie die Bremsen des *Alenti* Lifters.

**In eine Steh- und Aufrichthilfe
(11 Schritte)**

- 1 Senken Sie den *Alenti* Lifter ab.
- 2 Bringen Sie die Steh- und Aufrichthilfe vor den Patienten.
- 3 Lassen Sie die Bremsen des *Alenti* Lifters gelöst.
- 4 Betätigen Sie die Bremsen der Steh- und Aufrichthilfe.
- 5 Schwenken Sie den Handstützen-Schwenkarm des *Alenti* Lifters nach hinten vom Patienten / Bewohner weg.
- 6 Positionieren Sie die Füße des Patienten auf der Fußstütze der Steh- und Aufrichthilfe.
- 7 Entfernen Sie den Sicherheitsgurt und legen Sie ihn oben über den Handstützen-Schwenkarm.
- 8 Legen Sie den Gurt um den Patienten.
- 9 Bringen Sie den Gurt an der Steh- und Aufrichthilfe an.
- 10 Heben Sie die Steh- und Aufrichthilfe vorsichtig an.
- 11 Lösen Sie die Bremsen der Steh- und Aufrichthilfe und ziehen Sie sie langsam mit dem Patienten vom *Alenti* Lifter weg.

Aus dem Rollstuhl

(10 Schritte)

Der *Alenti* Lifter ist mit den meisten gängigen Rollstuhlmodellen kompatibel.

Wenn ein Patient von einem *Alenti* Lifter überführt werden soll, muss er kräftig genug sein, sich selbst seitwärts bewegen und/oder aufstehen zu können (Vgl. Mobilitätsgalerie)- **(Siehe Abb. 5)**

WARNUNG

Achten Sie immer darauf, an allen verwendeten Geräten die Bremsen festzustellen, um einen Sturz während des Transfers zu vermeiden.

- 1 Arretieren Sie die Bremsen des Rollstuhls.
- 2 Klappen Sie den Handstützen-Schwenkarm des *Alenti* Lifters nach hinten.
- 3 Bringen Sie den Sitz des *Alenti* Lifters in Position und senken Sie ihn ab, so dass er niedriger ist als der Rollstuhlsitz. **(Siehe Abb. 5)**
- 4 Betätigen Sie die Bremsen des *Alenti* Lifters und stellen Sie sicher, dass die Bremsen festgestellt sind.
- 5 Der Patient kann jetzt selbst vom Rollstuhl auf den *Alenti* Lifter überwechseln.
- 6 Klappen Sie den Handstützen-Schwenkarm des *Alenti* Lifters nach vorne, so dass sich der Patient daran festhalten kann.

7 **WARNUNG**

Um Stürze zu vermeiden, stellen Sie stets sicher, dass der Pflegebedürftige richtig positioniert ist und der Sicherheitsgurt angelegt, ordnungsgemäß geschlossen und festgezogen ist.

WARNUNG

Um Stürze der Patienten und Bewohner aus dem Produkt zu vermeiden, stellen Sie sicher, dass die Schwenkarme während des Transfers heruntergeklappt sind.

Vergewissern Sie sich, dass der Patient / Bewohner folgendermaßen aufrecht in der Sitzmitte sitzt:

- Gesäß hinten auf dem Sitz,
- Rücken an Rückenstütze anliegend und
- Hände auf Handstütze. **(Siehe Abb. 6)**

Fahren Sie mit den Schritten auf der nächsten Seite fort.

Abb. 5



Abb. 6



8

WARNUNG

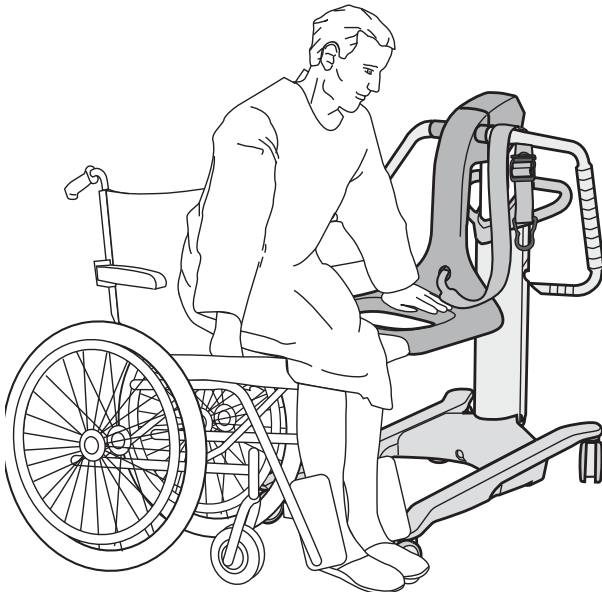
Um Stürze der Pflegebedürftigen auszuschließen, müssen Sie stets sicherstellen, dass sich das Gerät in der untersten möglichen Position befindet, bevor Sie mit dem Transfer bzw. An- oder Auskleiden des Patienten / des Bewohners beginnen.

Sichern Sie den Patienten / Bewohner mit dem Sicherheitsgurt.

- 9 Stellen Sie den *Alenti* Lifter auf eine für die Pflegekraft ergonomische und für den Patiententransport sichere Arbeitshöhe ein.
- 10 Lösen Sie die Feststellbremsen des *Alenti* Lifters.

Abb. 7

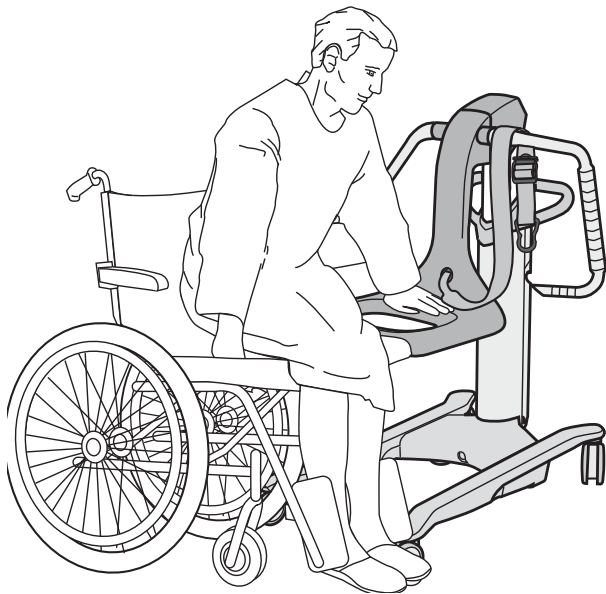
**In den Rollstuhl****(6 Schritte)**

- 1 Positionieren Sie die Vorderseite des *Alenti* Lifters seitlich zum Rollstuhl. **(Siehe Abb. 7)**
- 2 Stellen Sie den *Alenti* Lifter auf eine für den Transfer geeignete Höhe ein. In manchen Fällen ist der Transfer einfacher, wenn der Sitz des *Alenti* Lifters höher ist als der Rollstuhlsitz.
- 3 Betätigen Sie die Bremsen des *Alenti* Lifters und des Rollstuhls.
- 4 Nehmen Sie den Sicherheitsgurt ab und legen Sie ihn oben über den Handstützen-Schwenkarm.
- 5 Schwenken Sie den Handstützen-Schwenkarm weg vom Patienten / Bewohner.
- 6 Der Patient / Bewohner kann jetzt vom Sitz des *Alenti* Lifters in den Rollstuhl wechseln. **(Siehe Abb. 7)**

Zum WC (3 Schritte)

WARNUNG

Um ein Einklemmen oder Quetschen der Genitalien zu vermeiden, stellen Sie sicher, dass bei Bewegungen über dem Badewannenrand, WC, Steckbecken oder anderen Möbeln genug Freiraum vorhanden ist.

Der *Alenti* Lifter eignet sich für wand- und bodenmontierte WCs gleichermaßen. (Siehe Abb. 8)

- 1 Fahren Sie den *Alenti* Lifter mit der Vorderseite direkt über das WC-Becken. (Siehe Abb. 9)
- 2 Fahren Sie den Sitz des *Alenti* Lifters herunter und betätigen Sie die Bremsen.
- 3 Vergessen Sie nicht, den *Alenti* Lifter nach jedem Gebrauch zu desinfizieren, um so eine Kreuzkontamination zu verhindern. (Siehe Abb. 10)
Siehe Abschnitt *Pflege und Vorbeugende Wartung* auf Seite 38.

Aus dem Bett - Sitzend (11 Schritte)

Der *Alenti* Lifter ist mit den meisten gängigen Krankenhausbetten kompatibel, die einen „Unterbettfreiraum“ von 150 mm (5 7/8“) haben.

Um sich direkt vom Bett in den *Alenti* Lifter setzen zu können, muss der Bewohner so kräftig sein, dass er sich seitwärts bewegen und/oder selbst aufstehen kann.

WARNUNG

Achten Sie immer darauf, an allen verwendeten Geräten die Bremsen festzustellen, um einen Sturz während des Transfers zu vermeiden.

- 1 Vergewissern Sie sich, dass die Bremsen am Bett festgestellt sind.
- 2 Bitten Sie den Bewohner / Patienten, sich aufrecht auf die Bettkante zu setzen.
- 3 Schwenken Sie den Handstützen-Schwenkarm des *Alenti* Lifters nach hinten vom Patienten / Bewohner weg.

Fahren Sie mit den Schritten auf der nächsten Seite fort.

Abb. 8



Abb. 9



Abb. 10



Abb. 11

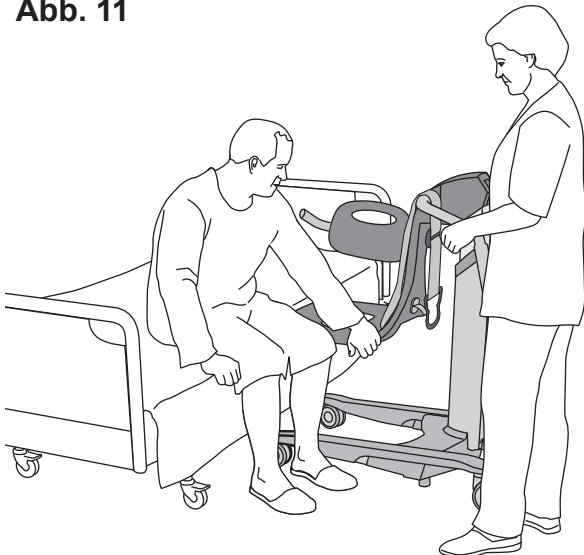

- 4 Fahren Sie den *Alenti* Lifter mit der Vorderseite zur Bettseite, so dass der Sitz des *Alenti* Lifters niedriger ist als das Bett. (Siehe Abb. 11)
- 5 Betätigen Sie die Bremsen des *Alenti* Lifters und stellen Sie sicher, dass die Bremsen festgestellt sind.
- 6 Bitten Sie den Bewohner / Patienten, sich selbstständig vom Bett in den *Alenti* Lifter zu setzen. (Siehe Abb. 12)
- 7 Klappen Sie den Handstützen-Schwenkarm nach vorne, so dass sich der Patient daran festhalten kann.

8 **WARNUNG**

Um Stürze zu vermeiden, stellen Sie stets sicher, dass der Pflegebedürftige richtig positioniert ist und der Sicherheitsgurt angelegt, ordnungsgemäß geschlossen und festgezogen ist.

Abb. 12

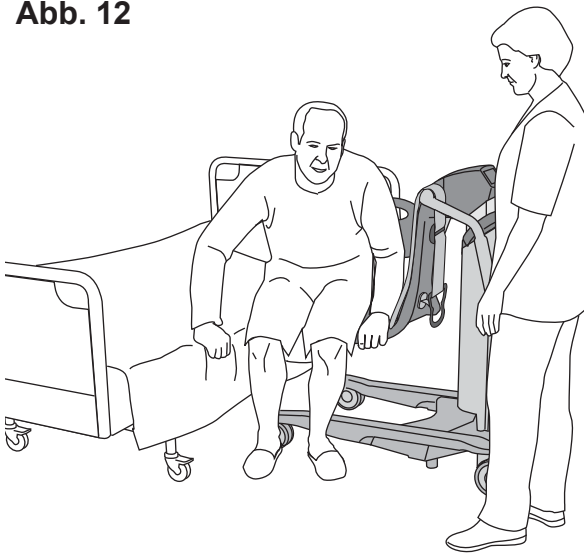

WARNUNG

Um Stürze der Patienten und Bewohner aus dem Produkt zu vermeiden, stellen Sie sicher, dass die Schwenkarme während des Transfers heruntergeklappt sind.

Vergewissern Sie sich, dass der Patient / Bewohner folgendermaßen aufrecht in der Sitzmitte sitzt:

- Gesäß hinten auf dem Sitz,
- Rücken an Rückenstütze anliegend und
- Hände auf Handstütze.

- 9 Sichern Sie den Patienten / Bewohner mit dem Sicherheitsgurt.
- 10 Lösen Sie die Bremsen des *Alenti* Lifters und fahren Sie den *Alenti* Lifter vom Bett weg.

11 **WARNUNG**

Um Stürze der Pflegebedürftigen auszuschließen, müssen Sie stets sicherstellen, dass sich das Gerät in der untersten möglichen Position befindet, bevor Sie mit dem Transfer bzw. An- oder Auskleiden des Patienten / des Bewohners beginnen.

Stellen Sie den *Alenti* Lifter auf eine für die Pflegekraft ergonomische und für den Patiententransport sichere Arbeitshöhe ein.

Abb. 13

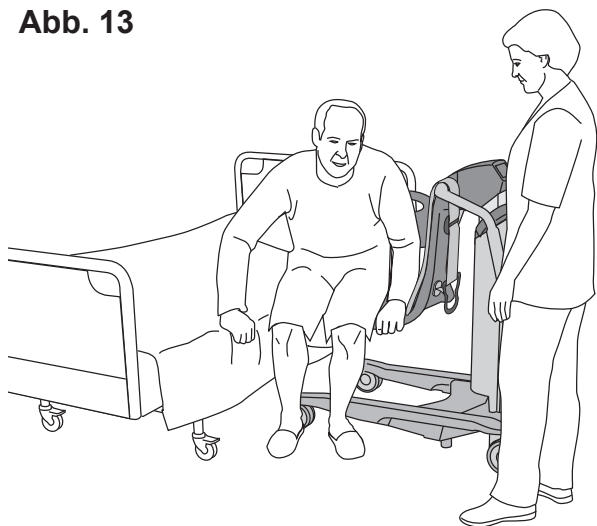

In das Bett - Sitzend

(8 Schritte)

- 1 Stellen Sie den *Alenti* Lifter auf eine für den Transfer geeignete Höhe ein. In manchen Fällen ist der Transfer einfacher, wenn der Sitz des *Alenti* Lifters etwas höher ist als das Bett.
- 2 Positionieren Sie den *Alenti* Lifter so, dass die Vorderseite zur Seite des Betts zeigt. **(Siehe Abb. 13)**
- 3 Betätigen Sie die Bremsen des *Alenti* Lifters und vergewissern Sie sich, dass sie festgestellt sind.
- 4 Arretieren Sie die Bremsen des Bettes.
- 5 Nehmen Sie den Sicherheitsgurt ab und legen Sie ihn oben über den Handstützen-Schwenkarm.
- 6 Schwenken Sie den Handstützen-Schwenkarm weg vom Patienten / Bewohner.
- 7 Bitten Sie den Pflegebedürftigen, sich selbstständig vom Bett in den *Alenti* Lifter zu setzen. **(Siehe Abb. 14)**
- 8 Stellen Sie die aufrechte Sitzposition des Patienten auf der Bettkante sicher, bevor Sie den *Alenti* Lifter wegziehen.

Abb. 14

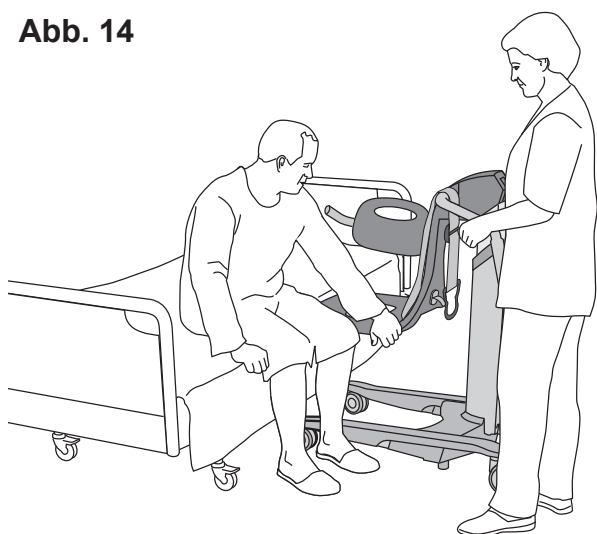

Aus dem Bett - Liegend

(19 Schritte)

Der *Alenti* Lifter ist mit den meisten gängigen Krankenhausbetten kompatibel, die einen Abstand von 150 mm (5 7/8") haben.

WARNUNG

Achten Sie immer darauf, an allen verwendeten Geräten die Bremsen festzustellen, um einen Sturz während des Transfers zu vermeiden.

- 1 Arretieren Sie die Bremsen des Bettes.
- 2 Lassen Sie das Seitengitter des Betts herab und drehen Sie den Patienten auf die Seite, weg vom *Alenti* Lifter. **(Siehe Abb. 15)**
- 3 Klappen Sie beide Schwenkarme zurück, um Freiraum über dem Sitz des *Alenti* Lifters zu haben.
- 4 Fahren Sie den *Alenti* Lifter mit der Vorderseite über das Bett, so dass sich der Sitz des *Alenti* Lifters so nah wie möglich am Patienten und über der Matratze befindet. **(Siehe Abb. 15)**

Abb. 15



Fahren Sie mit den Schritten auf der nächsten Seite fort.

Abb. 16

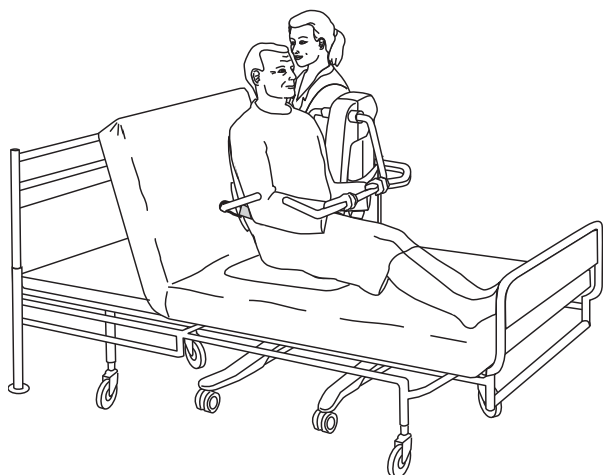

- 5 Fahren Sie den Sitz herab, bis er fest auf der Matratze aufliegt.
- 6 Betätigen Sie die Bremsen des *Alenti* Lifters und stellen Sie sicher, dass die Bremsen festgestellt sind.
- 7 Drehen Sie den Patienten / Bewohner auf den Rücken, und achten Sie darauf, dass er korrekt auf der Sitzfläche liegt.
- 8 Klappen Sie den Handstützen-Schwenkarm nach vorne, so dass sich der Patient daran festhalten kann.
- 9 Helfen Sie dem Patienten, sich hinzusetzen, entweder von Hand oder mit Hilfe des Kopfteils des Bettes.
(Siehe Abb. 16)
- 10 Lehnen Sie den Patienten nach vorn.
- 11 Klappen Sie den Rückenstützen-Schwenkarm nach vorne und stellen Sie sicher, dass er sich hinter dem Rücken des Patienten befindet, um diesen zu stützen.

12 **WARNUNG**

Um Stürze zu vermeiden, stellen Sie stets sicher, dass der Pflegebedürftige richtig positioniert ist und der Sicherheitsgurt angelegt, ordnungsgemäß geschlossen und festgezogen ist.

WARNUNG

Um Stürze der Patienten und Bewohner aus dem Produkt zu vermeiden, stellen Sie sicher, dass die Schwenkarme während des Transfers heruntergeklappt sind.

Vergewissern Sie sich, dass der Patient / Bewohner folgendermaßen aufrecht in der Sitzmitte sitzt:

- Gesäß hinten auf dem Sitz,
- Rücken an Rückenstütze anliegend und
- Hände auf Handstütze.

Fahren Sie mit den Schritten auf der nächsten Seite fort.

Abb. 17

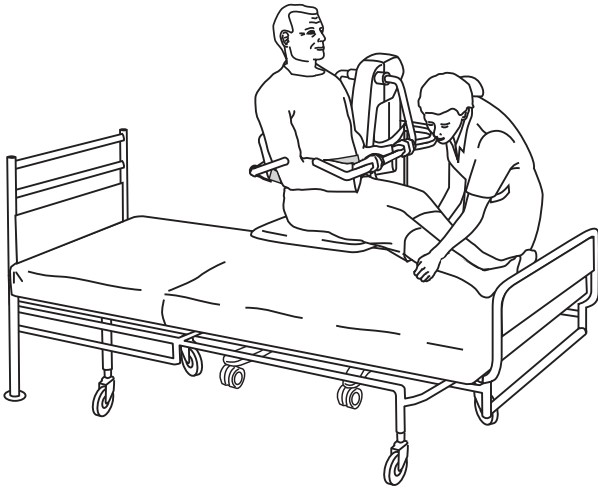

- 13 Sichern Sie den Patienten / Bewohner mit dem Sicherheitsgurt.
- 14 Heben Sie den Sitz des *Alenti* Lifters auf eine ausreichende Höhe, um den *Alenti* Lifter vom Bett wegfahren zu können.
- 15 Lösen Sie die Feststellbremsen des *Alenti* Lifters.
- 16 Ziehen Sie den *Alenti* Lifter vom Bett weg, seien Sie dabei dem Patienten beim Absenken der Beine behilflich. (Siehe Abb. 17)
- 17 Stellen Sie sicher, dass der *Alenti* Lifter vollständig vom Bett oder anderen Vorrichtungen weg bewegt wurde.
- 18 Stellen Sie den *Alenti* Lifter auf eine für die Pflegekraft ergonomische und für den Patiententransport sichere Arbeitshöhe ein.

19 **WARNUNG**

Um Stürze der Pflegebedürftigen auszuschließen, müssen Sie stets sicherstellen, dass sich das Gerät in der untersten möglichen Position befindet, bevor Sie mit dem Transfer bzw. An- oder Auskleiden des Patienten / des Bewohners beginnen.

Die Hände des Patienten sollten auf der Handstütze ruhen.

Abb. 18

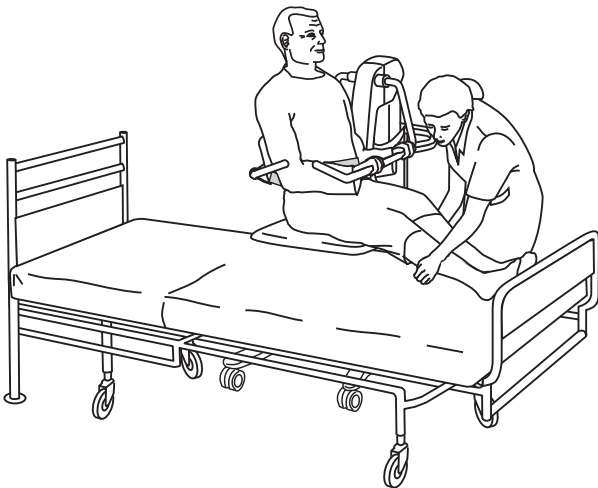

In das Bett - Liegend
(19 Schritte)

WARNUNG

Achten Sie immer darauf, an allen verwendeten Geräten die Bremsen festzustellen, um einen Sturz während des Transfers zu vermeiden.

- 1 Lassen Sie das Seitengitter des Betts herab und ziehen Sie dessen Bremsen an.
- 2 Legen Sie ein Handtuch auf das Bett, um zu vermeiden, dass die Matratze vom Sitz des *Alenti* Lifters nass wird, wenn der Patient vom Baden kommt.
- 3 Stellen Sie die Höhe des *Alenti* Lifters so ein, dass der Sitz und der Intimbereich des Bewohners einen sicheren Abstand zum Bett haben.
- 4 Bringen Sie die Vorderseite des *Alenti* Lifters über das Bett, nehmen Sie die Beine des Patienten und heben Sie sie auf das Bett. (Siehe Abb. 18)
- 5 Betätigen Sie die Bremsen des *Alenti* Lifters und stellen Sie sicher, dass sie festgestellt sind.

Fahren Sie mit den Schritten auf der nächsten Seite fort.

Abb. 19



Abb. 20



6 **WARNUNG**

Um ein Einklemmen oder Quetschen der Genitalien zu vermeiden, stellen Sie sicher, dass bei Bewegungen über dem Badewannenrand, WC, Steckbecken oder anderen Möbeln genug Freiraum vorhanden ist.

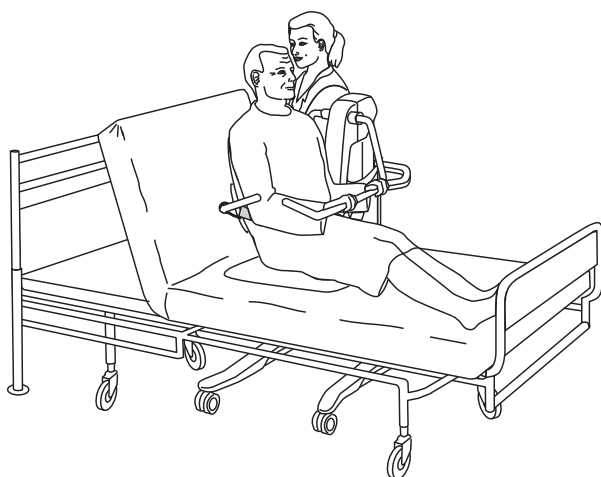
Fahren Sie den *Alenti* Lifter herab, bis der Sitz fest auf der Matratze aufliegt. **Stellen Sie sicher, dass keine Körperteile zwischen Bett und Lifter eingeklemmt werden.**

- 7 Heben Sie bei Bedarf das Kopfteil hoch, um den Rücken des Patienten zu stützen. **(siehe Abb. 19).**
- 8 Nehmen Sie den Sicherheitsgurt ab und legen Sie ihn oben über den Handstützen-Schwenkarm.
- 9 Lehnen Sie den Patienten / Bewohner nach vorne und legen Sie seine Hände auf die Handstütze.
- 10 Schwenken Sie den Rückenstütze-Hebearm nach hinten vom Patienten weg.
- 11 Helfen Sie dem Patienten / Bewohner beim Zurücklehnen gegen das Bett.
- 12 Klappen Sie den Handstützen-Schwenkarm nach hinten.
- 13 Senken Sie das Kopfteil des Betts wieder ab, falls es vorher angehoben wurde.
- 14 Stellen Sie sicher, dass der Patient flach im Bett liegt, bevor Sie ihn vom *Alenti* Lifter bzw. dessen Sitz weg auf die Seite drehen. **(Siehe Abb. 20)**
- 15 Heben Sie den Sitz des *Alenti* Lifters an, um ihn vom Bett zu entfernen.
- 16 Lösen Sie die Feststellbremsen des *Alenti* Lifters.
- 17 Fahren Sie den *Alenti* Lifter vom Bett weg.
- 18 Drehen Sie den Bewohner von der Seite auf den Rücken.
- 19 Schieben Sie das Seitengitter des Betts wieder hinauf.

Baden des Patienten / Bewohners

Abb. 1

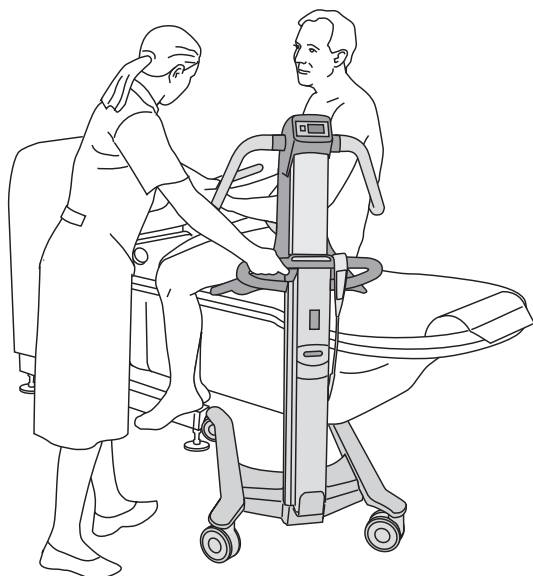

In die Badewanne (14 Schritte)

WARNUNG

Um Einklemmungen zu vermeiden, achten Sie darauf, die Haare, Arme und Beine der Patienten / Bewohner nahe am Körper zu halten sowie bei allen Bewegungen die dafür vorgesehenen Griffstützen zu benutzen.

WARNUNG

Um ein Umkippen des Geräts zu vermeiden, vermeiden Sie das Anheben oder Absenken von anderen Gerätschaften in der unmittelbaren Nähe und achten Sie beim Absenken auf ortsfeste Gegenstände im Aktionsradius des Geräts.

Der *Alenti* Lifter ist kompatibel mit dem ArjoHuntleigh *System 2000* Bäderangebot und den *Century* Bädern ab dem Jahr 2004.

- 1 Senken Sie die Badewanne ganz ab.
- 2 Stellen Sie die Höhe des *Alenti* Lifters so ein, dass der Sitz und der Intimbereich des Bewohners einen sicheren Abstand zum Badewannenrand haben. Stellen Sie beim Anpassen der Höhe des *Alenti* Lifters sicher, dass zwischen *Alenti* Lifter und Badewanne ausreichend seitlicher Abstand vorhanden ist.
- 3 Positionieren Sie den *Alenti* Lifter diagonal zum Kopfende der Badewanne. (Siehe Abb. 1)

4 **WARNUNG**

Um ein Einklemmen oder Quetschen der Genitalien zu vermeiden, stellen Sie sicher, dass bei Bewegungen über dem Badewannenrand, WC, Steckbecken oder anderen Möbeln genug Freiraum vorhanden ist.

Helfen Sie dem Bewohner / Patienten dabei, seine Beine über den Wannenrand zu heben, während der *Alenti* Sitzlifter über die Wanne bewegt wird. (Siehe Abb. 2)

- 5 Lassen Sie den Patienten das Wasser mit seinem Fuß fühlen. Die Temperatur ggf. regulieren.

Fahren Sie mit den Schritten auf der nächsten Seite fort.

Abb. 2



Abb. 3



- 6 Den *Alenti* Sitzlifter mittig über der Wanne ausrichten und ganz an den Wannenrand heranbringen. Achten Sie darauf, dass der *Alenti* Sitzlifter fest an den Wannenbeinen und am Wannenrand sitzt. (Siehe Abb. 3)
- 7 Den *Alenti* Sitzlifter auf eine ergonomische Arbeitshöhe einstellen.

8 **WARNUNG**

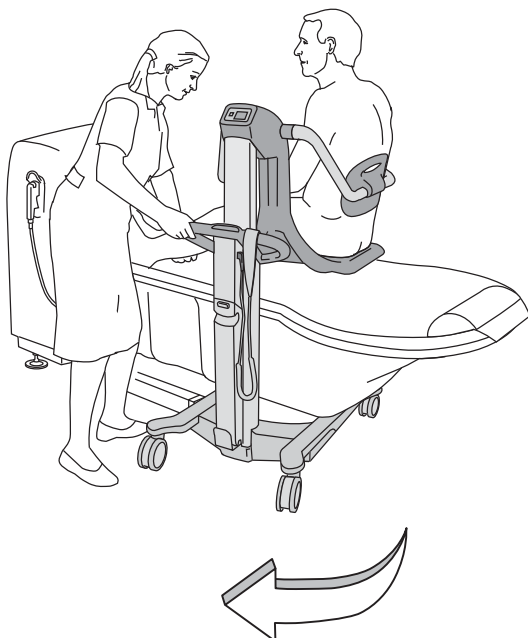
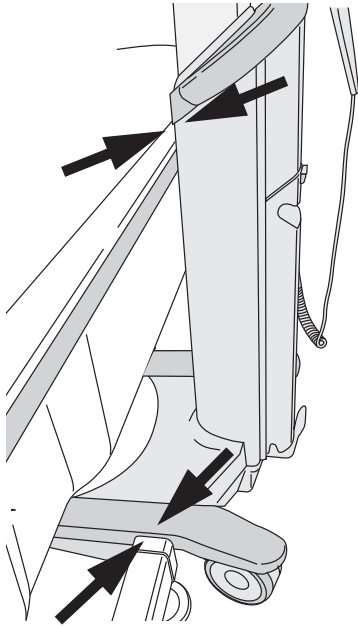
Um ein Einklemmen oder Quetschen der Genitalien zu vermeiden, stellen Sie sicher, dass bei Bewegungen über dem Badewannenrand, WC, Steckbecken oder anderen Möbeln genug Freiraum vorhanden ist.

Badewanne anheben, dabei darauf achten, dass zwischen Boden der Badewanne und dem Sitz keine Körperteile eingeklemmt werden.

- 9 Wenn der Patient / Bewohner dazu in der Lage ist, besteht die Möglichkeit, die Hebearme (Armlehne und Rückenstütze) aus dem Weg zu klappen, siehe Schritte 10 bis 13. Andernfalls fahren Sie bis zu Schritt 14 fort.
- 10 Sicherheitsgurt vom Arm der Rückenstütze lösen und den Gurt oben über den Handstützen-Schwenkarm legen.
- 11 Patienten / Bewohner nach vorne lehnen und seine Hände auf die Handstütze legen.
- 12 Rückenstützen-Schwenkarm nach hinten vom Patienten wegklappen und so dem Patienten ermöglichen, sich nach hinten an Badewanne und Badekissen anzulehnen. (Siehe Abb. 4)
- 13 Schwenken Sie den Handstützen-Schwenkarm weg vom Patienten.
- 14 Baden Sie den Patienten / Bewohner.

Abb. 4



Abb. 1

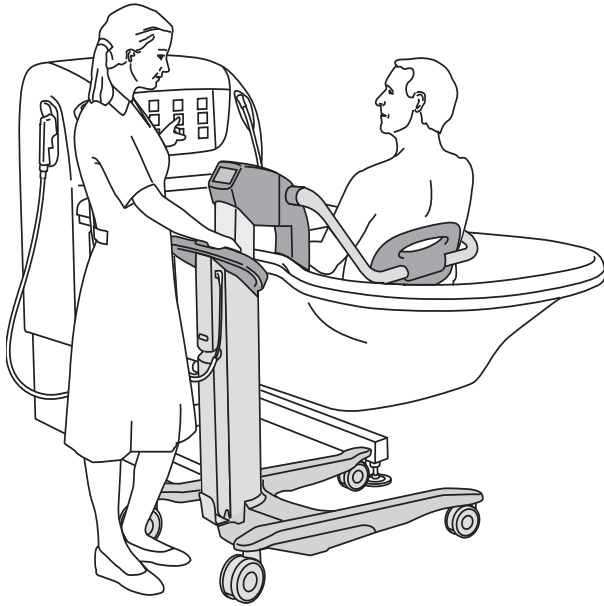

Aus der Badewanne

(16 Schritte)

- 1 Ziehen Sie nach dem Baden den Abflusstöpsel.
- 2 Klappen Sie den Handstützen-Schwenkarm wieder vor den Patienten / Bewohner, falls er weggeklappt wurde.

3 **WARNUNG**

Um Stürze zu vermeiden, stellen Sie stets sicher, dass der Pflegebedürftige richtig positioniert ist und der Sicherheitsgurt angelegt, ordnungsgemäß geschlossen und festgezogen ist.

WARNUNG

Um Stürze der Patienten und Bewohner aus dem Produkt zu vermeiden, stellen Sie sicher, dass die Schwenkarme während des Transfers heruntergeklappt sind.

Vergewissern Sie sich, dass der Patient / Bewohner folgendermaßen aufrecht in der Sitzmitte sitzt:

- Gesäß hinten auf dem Sitz,
- Rücken an Rückenstütze anliegend und
- Hände auf Handstütze.

- 4 Lehnen Sie den Patienten / Bewohner nach vorne und klappen Sie den Rückenstützen-Schwenkarm herunter. **(Siehe Abb. 1)**
- 5 Befestigen Sie den Sicherheitsgurt.
- 6 Um den Sitz des *Alenti* Lifters vom Boden der Badewanne zu trennen, die Wanne auf die niedrigste Position senken.
- 7 Die Dusche einschalten und den Patienten das Wasser mit seiner Hand fühlen lassen, bevor der Wasserstrom auf den Patienten gerichtet wird.
- 8 Duschen Sie den Patienten. **(Siehe Abb. 2)**
- 9 Trocknen Sie den Patienten und decken Sie ihn mit Handtüchern ab, damit er warm bleibt und sich wohl fühlt.

Fahren Sie mit den Schritten auf der nächsten Seite fort.

Abb. 2



Abb. 3



- 10 Vergewissern Sie sich, dass der Patient aufrecht in der Sitzmitte sitzt.
- 11 Fahren Sie den *Alenti* Sitzlifter so weit hoch, dass er einen sicheren Abstand von der Badewannenkante hat.

12 **WARNUNG**

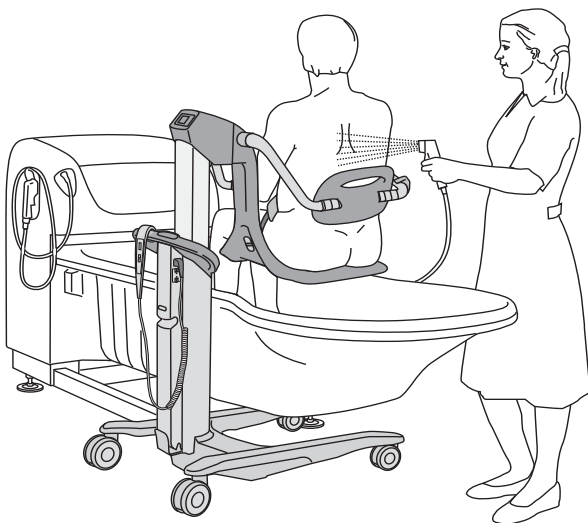
Um Stürze der Pflegebedürftigen auszuschließen, müssen Sie stets sicherstellen, dass sich das Gerät in der untersten möglichen Position befindet, bevor Sie mit dem Transfer bzw. An- oder Auskleiden des Patienten / des Bewohners beginnen.

Duschen und trocknen Sie die Füße des Patienten. Trocknen Sie auch die Sitzunterseite ab, damit kein Wasser auf den Boden tropft, wenn Sie den *Alenti* Sitzlifter von der Badewanne wegziehen.

13 **WARNUNG**

Um ein Einklemmen oder Quetschen der Genitalien zu vermeiden, stellen Sie sicher, dass bei Bewegungen über dem Badewannenrand, WC, Steckbecken oder anderen Möbeln genug Freiraum vorhanden ist.

Dem Patienten / Bewohner helfen, seine Beine über den Wannenrand zu bewegen, während der *Alenti* Sitzlifter von der Badewanne weggedreht wird. (Siehe Abb. 3)

14 **WARNUNG**

Um ein Umkippen des Geräts zu vermeiden, vermeiden Sie das Anheben oder Absenken von anderen Gerätschaften in der unmittelbaren Nähe und achten Sie beim Absenken auf ortsfeste Gegenstände im Aktionsradius des Geräts.

Stellen Sie sicher, dass der *Alenti* Sitzlifter vollständig von der Badewanne oder anderen Vorrichtungen weg bewegt wurde, um unerwünschtes Anstoßen zu vermeiden.

- 15 Fahren Sie den *Alenti* Sitzlifter so weit herunter, dass die Füße des Patienten das Fahrgestell berühren.
- 16 Vergessen Sie nicht, den *Alenti* Lifter nach jedem Gebrauch zu desinfizieren, um so Kreuzkontaminationen zu vermeiden. (Siehe Abb.4) Siehe Abschnitt *Reinigungs- und Desinfektionsanleitung auf Seite 34.*

Abb. 4



Reinigungs- und Desinfektionsanleitung

Zur Erzielung optimaler Reinigungsergebnisse verwenden Sie ausschließlich ArjoHuntleigh-Desinfektionsmittel.

Sollten Sie Fragen zur Desinfektion des Produktes haben oder ein Desinfektionsmittel bestellen wollen (siehe *Komponenten und Zubehör auf Seite 52*), wenden Sie sich bitte an Ihren ArjoHuntleigh-Kundendienst.

Nach jedem Einsatz und am Ende des Tages sollten folgende Maßnahmen ergriffen werden.

WARNUNG

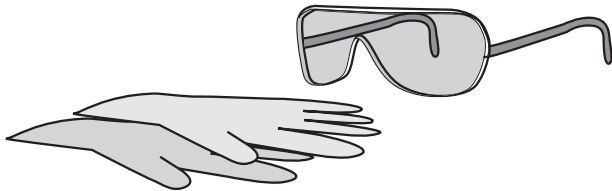

Arbeiten Sie immer mit Schutzbrille und Schutzhandschuhen, um Augen- oder Hautverletzungen zu vermeiden. Tritt dies dennoch ein, spülen Sie die betroffenen Stellen mit reichlich Wasser ab. Bei Augen- oder Hautreizungen wenden Sie sich sofort an einen Arzt. Lesen Sie stets die Bedienungsanleitung sowie das Datenblatt zur Material sicherheit des Desinfektionsmittels durch.

WARNUNG

Um eine Kreuzkontamination zu verhindern, müssen Sie immer nach den Desinfektionsanweisungen in dieser *Bedienungsanleitung* vorgehen.

WARNUNG

Um Augen- oder Hautreizungen zu vermeiden, dürfen Sie die Desinfektion nie in Anwesenheit eines Patienten durchführen.

ACHTUNG

Verwenden Sie ausschließlich ArjoHuntleigh-Desinfektionsmittel, um eine Beschädigung der Ausrüstung zu vermeiden.

Zubehör zum Desinfizieren des Alenti Lifters

- Schutzhandschuhe
- Schutzbrille
- Sprühflasche mit Desinfektionsmittel
- Sprühflasche mit Wasser
- Feuchte und trockene Tücher
- Einmalhandtücher
- Bürste mit weichen Borsten
- Bürste mit weichen Borsten und langem Griff

Abb. 1



Abb. 2



Zur Gewährleistung der Desinfektion müssen die folgenden 17 Schritte immer ausgeführt werden.

Entfernung sichtbarer Rückstände (Schritt 1 bis 3 von 17)

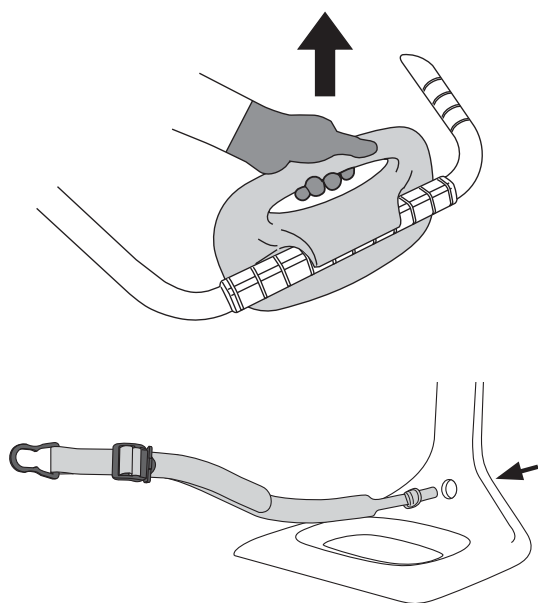
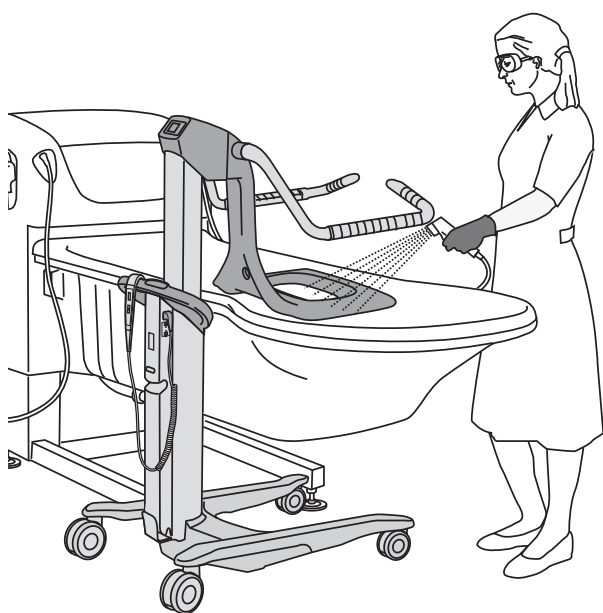
- 1 Nehmen Sie Rückenstütze und Sicherheitsgurt ab und legen Sie diese auf den Wannenboden. **(Siehe Abb. 1)**
- 2 Positionieren Sie den *Alenti* Sitzlifter über der Badewanne und senken Sie ihn ab.
- 3 Reinigen:
 - Oberteil des *Alenti* Lifters (Führen Sie die Reinigung von oben nach unten durch)
 - alle abgenommenen Teilemit einem mit Wasser befeuchtetem Tuch von sichtbaren Rückständen befreien. Alternativ mit Wasser und einer Bürste bzw. Tuch abbrausen und reinigen.

Reinigung (Schritt 4 bis 11 von 17)

- 4 Legen Sie die Schutzhandschuhe an und setzen Sie die Schutzbrille auf.
- 5 Die meisten ArjoHuntleigh-Pflegebäder sind mit einer Reinigungs-/Desinfektionsdusche ausgestattet. Lesen Sie die entsprechenden Anweisungen zur Badewanne für die Benutzung der Desinfektionsgeräte. Füllstand des Desinfektionsmittels überprüfen.
- 6 Steht Ihnen keine integrierte Reinigungsausrüstung zur Verfügung, verwenden Sie eine Sprühflasche mit Desinfektionsmittel. Das Desinfektionsmittel ist gemäß den Angaben auf der Sprühflasche zu mischen.
- 7 Sprühen Sie das Desinfektionsmittel auf **(Siehe Abb. 2)**:
 - das Oberteil des *Alenti* Sitzlifters
 - alle abgenommenen TeileSchrubben Sie alles gründlich mit einer in Desinfektionsmittel getränkten Bürste ab. Reinigen Sie dabei besonders die Griffe und die Handbedienung.
- 8 Besprühen Sie oder brausen Sie das Gerät mit viel Wasser (ca. 25 °C (77 °F)) ab und wischen Sie es mit einem sauberen Tuch ab, um alle Rückstände des Desinfektionsmittels zu entfernen.
- 9 Tränken Sie ein Tuch mit Desinfektionsmittel und wischen Sie damit alle anderen Bereiche des *Alenti* Lifters (wie beispielsweise das Fahrgestell) ab.
- 10 Tränken Sie ein neues Tuch mit Wasser und entfernen Sie alle Rückstände des Desinfektionsmittels von den entsprechenden Stellen des *Alenti* Sitzlifters. Das Tuch sollte während der Entfernung des Desinfektionsmittels regelmäßig unter laufendem Wasser ausgespült werden.
- 11 Wenn sich das Desinfektionsmittel nicht vollständig entfernen lässt, sprühen Sie Wasser auf die betroffenen Bereiche und wischen Sie diese mit Einmalhandtüchern ab. Wiederholen Sie diesen Vorgang, bis alle Rückstände des Desinfektionsmittels entfernt wurden.

Fahren Sie mit den Schritten auf der nächsten Seite fort.

Desinfektion (Schritt 12 bis 17 von 17)

12 Sprühen Sie Desinfektionsmittel auf:

- das Oberteil des *Alenti* Sitzlifters
- alle abgenommenen Teile

13 Tränken Sie ein Tuch mit Desinfektionsmittel und wischen Sie damit alle anderen Bereiche des *Alenti* Lifters (wie beispielsweise das Fahrgestell) ab.

14 Lassen Sie das Desinfektionsmittel gemäß den Anweisungen auf der Desinfektionsmittelflasche einwirken.

15 Besprühen Sie oder brausen Sie das Gerät mit Wasser (ca. 25 °C (77 °F) ab und wischen Sie es mit einem sauberen Tuch ab, um alle Rückstände des Desinfektionsmittels von folgenden Teilen zu entfernen:

- das Oberteil des *Alenti* Sitzlifters
- alle abgenommenen Teile
- Alle übrigen Bereiche des *Alenti* Lifters (wie beispielsweise das Fahrgestell)

Das Tuch sollte während der Entfernung des Desinfektionsmittels unter laufendem Wasser ausgespült werden. (Siehe Abb. 3)

16 Wenn sich das Desinfektionsmittel nicht vollständig entfernen lässt, sprühen Sie Wasser auf die betroffenen Bereiche und wischen Sie diese mit Einmalhandtüchern ab. Wiederholen Sie diesen Vorgang, bis alle Rückstände des Desinfektionsmittels entfernt wurden.

17 Lassen Sie alles trocknen.

Abb. 3



Anweisungen zum Akku

WARNUNG

Aufgrund der Verletzungsgefahr dürfen Akkus NICHT gequetscht, durchbohrt, geöffnet, zerlegt oder in anderer Weise mechanisch bearbeitet werden.

- **Wenn Haut oder Kleidung bei Rissen im Akkugehäuse in Kontakt mit Inhaltsstoffen gelangen, waschen Sie die betroffenen Stellen sofort mit reichlich Wasser.**
- **Bei einem Kontakt der Batterieinhaltsstoffe mit den Augen waschen Sie diese sofort mit reichlich Wasser aus und suchen Sie umgehend einen Arzt auf.**
- **Das Einatmen der Dämpfe kann zu Atemwegsreizungen führen. Sorgen Sie für Frischluftzufuhr und suchen Sie einen Arzt auf.**

- Lassen Sie den Akku nicht fallen.
- Nehmen Sie für Hinweise zur Entsorgung der Batterien Kontakt mit den zuständigen Behörden auf.
- Überprüfen Sie das Akkuschild.

Ladezustandswarnung

Ein Signal ertönt, wenn die Batterie einen niedrigen Ladezustand erreicht. Die Batterie muss dann sofort aufgeladen werden.

Lagerung des Akkus

- Im Lieferzustand ist der Akku geladen. Wir empfehlen dennoch, ihn bei Erhalt nachzuladen, da er sich langsam selbst entlädt.
- Bei Nichtbenutzung entlädt sich der Akku langsam selbst.
- Lagerung und Transport der Batterie sollten in einem Temperaturbereich von 0 °C bis +30 °C (32 °F bis 86 °F) stattfinden, wobei kühlere Temperaturen ihre Lebensdauer verlängern.
- Sie erzielen optimale Leistung, wenn Sie den Akku nicht bei Temperaturen über 50 °C (122 °F) lagern.

Installation des Ladegeräts:

Siehe *NDA-X200, Bedienungsanleitung des Batterieladegeräts.*

Wechseln der Batterie:

Siehe *NDA-X200 Bedienungsanleitung des Batterieladegeräts.*

Pflege und Vorbeugende Wartung

Da der *Alenti* Lifter einem normalen Verschleiß unterliegt, müssen folgende Maßnahmen wie angegeben durchgeführt werden. Somit wird sichergestellt, dass das Produkt der Herstellungsspezifikation entspricht.

WARNUNG

Zur Vermeidung von Fehlfunktionen, die zu Verletzungen führen können, vergewissern Sie sich, dass regelmäßige Kontrollen durchgeführt werden und der empfohlene Wartungszeitplan eingehalten wird. Je nach Belastung und Umgebungsbedingungen müssen häufigere Kontrollen durchgeführt werden. Lokal gültige Vorschriften und Normen können über diesen empfohlenen Wartungsplan hinausgehen.

HINWEIS

Produkt kann während der Verwendung am Patienten/Bewohner nicht instand gesetzt oder gewartet werden

ZEITPLAN FÜR DIE VORBEUGENDE WARTUNG

VERPFLICHTUNGEN DER PFLEGEKRAFT Maßnahme/Überprüfung	Jede(n) TAG	Jede(n) WOCHE	Alle 2 JAHRE
Reinigen/Desinfizieren	X		
Mechanische Halterungen überprüfen		X	
Sicherheitsgurt/Beingurte einer Sichtprüfung unterziehen		X	
Überprüfen Sie die Fernbedienung und Kabel.		X	
Lenkrollen überprüfen und reinigen		X	
Bremsenfunktion und Bremsbeläge überprüfen		X	
Batterie und Batterieladegerät visuell überprüfen		X	
Alle freiliegenden Komponenten visuell überprüfen		X	
Auf Korrosion/Beschädigungen überprüfen		X	
Funktionstest durchführen		X	
Sicherheitsgurt ersetzen			X

WARNUNG

Um Verletzungen von Pflegebedürftigen und Pflegekräften zu vermeiden, darf das Gerät nicht verändert oder mit nicht kompatiblen Komponenten verwendet werden.

Abb. 1



Verpflichtungen der Pflegekräfte

Die vom Anwender auszuführenden Pflege- und Wartungsaufgaben dürfen nur in Übereinstimmung mit den Anweisungen in dieser *Bedienungsanleitung* und von Personen ausgeführt werden, die in die korrekte Handhabung des *Alenti* Lifters eingewiesen worden sind.

Jeden Tag

- **Desinfizieren.** Der *Alenti* Sitzlifter muss nach jeder Verwendung umgehend desinfiziert werden. ArjoHuntleigh-Desinfektionsmittel sind in den empfohlenen Konzentrationen zu verwenden. Siehe Abschnitt *Reinigungs- und Desinfektionsanleitung auf Seite 34.*

Wöchentlich

- **Überprüfen Sie die mechanischen Halterungen,** indem Sie einen Fuß auf das Fahrgestell stellen und den Sitz mit beiden Händen nach oben ziehen. **(Siehe Abb. 1)** Lücken bzw. Spalten zwischen Fahrgestell und Sitz sind nicht zulässig!

Abb. 2

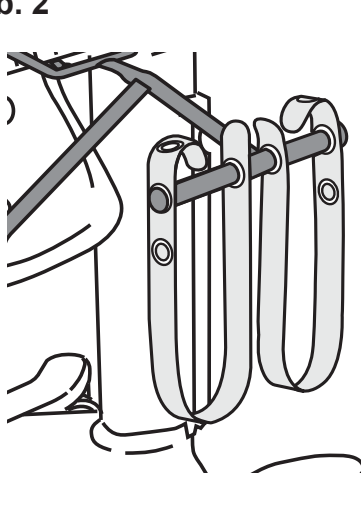

- **Führen Sie eine Sichtprüfung von Sicherheitsgurt und Beingurten durch.** Prüfen Sie den gesamten Gurt auf Zerfaserung, Schnitte, Risse, Sprünge sowie dass kein Innenstoff und keine sonstigen Schäden sichtbar sind. **(Siehe Abb. 2)**

Wenn der Sicherheitsgurt in irgendeiner Weise beschädigt ist, muss er ersetzt werden.

- **Handsteuerung und Kabel überprüfen:** Überprüfen Sie den Zustand der Fernbedienung und des Kabels visuell. Ersetzen Sie die Komponenten bei Beschädigungen. **(Siehe Abb. 3)**

Abb. 3



Abb. 4



Abb. 5

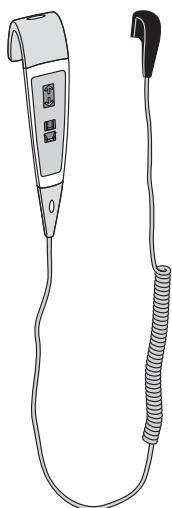

Abb. 6

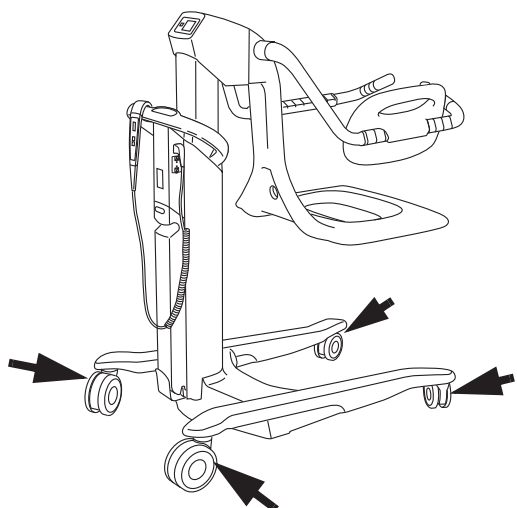

- **Überprüfen Sie, ob die Lenkrollen korrekt angebracht sind** und rollen sowie sich frei drehen können. (Siehe Abb. 4) Reinigen Sie sie mit Wasser (die Funktionsweise kann durch Seifenreste, Haare, Staub und Chemikalien von der Fußbodenreinigung beeinträchtigt werden).
- **Überprüfen Sie die Funktion des zentralen Bremssystems und der Bremsbeläge**, indem Sie die Bremsen aktivieren und dann versuchen, den *Alenti* Lifter zu bewegen. Stellen Sie sicher, dass sich der *Alenti* Lifter nicht vorwärts oder rückwärts bewegt, nachdem die Bremsen betätigt wurden. (Siehe Abb. 5)
- **Führen Sie eine Sichtprüfung des Zustands von Batterieladegerät, Kabel und Batterie durch.** (Siehe Abb. 6)
Ersetzen Sie beschädigte Komponenten umgehend.
- **Alle freiliegenden Komponenten visuell überprüfen.** Achten Sie dabei besonders auf die Stellen, an denen ein Kontakt entweder zum Pflegebedürftigen oder zur Pflegekraft besteht. Vergewissern Sie sich, dass keine Risse oder scharfen Kanten entstanden sind, die eine Verletzung von Patient oder Pflegekraft verursachen könnten oder unhygienisch sind. Ersetzen Sie beschädigte Teile.
- **Auf Korrosion/Beschädigungen überprüfen:** Sind korrodierte oder beschädigte Teile zu erkennen, setzen Sie sich mit Ihrem ArjoHuntleigh-Vertreter in Verbindung.
- **Funktionstest durchführen:**
Prüfen Sie die Hebe- und Senkfunktion, indem Sie die entsprechende Taste auf der Fernbedienung und auf dem Bedienfeld drücken. Testen Sie auch Heben und Senken im Notbetrieb sowie die Bremsen.

Jährlich

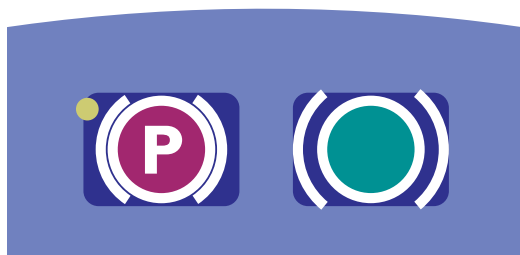
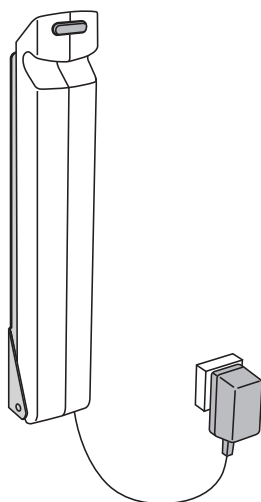
- Der *Alenti* Lifter muss gemäß dem vorbeugenden Wartungsplan (Qualifizierte Fachleute Maßnahme/Überprüfung) instandgehalten werden.

WARNUNG

Um Verletzungen und/oder Sicherheitsmängel zu vermeiden, muss die Wartung in der erforderlichen Häufigkeit durch qualifiziertes Fachpersonal durchgeführt werden, das über die richtigen Werkzeuge und Ersatzteile verfügt und mit dem Verfahren vertraut ist. Das qualifizierte Fachpersonal muss nachweislich in der Wartung dieses Geräts geschult sein.

Maßnahmen/Kontrollen durch QUALIFIZIERTES FACHPERSONAL	Jedes JAHR	Alle 2 JAHRE
Bremsklötze erneuern	X	
Durchführung eines sicheren Belastungstests (gemäß lokalen Anforderungen)	X	
Innenprofil schmieren	X	
Batterie und Batterieladegerät überprüfen	X	
Waagenkalibrierung überprüfen (falls Waage vorhanden und nicht geeicht)	X	
Alle wichtigen Komponenten auf Korrosion/Beschädigungen überprüfen	X	
Kompletten Funktionstest durchführen	X	
Mechanische Halterungen überprüfen	X	
Sicherstellen, dass die aktuellsten Nachrüstungen durchgeführt wurden.	X	
Überprüfung der automatischen Sicherheitsabschaltung	X	
Hoch- und Herunterfahren im Notbetrieb überprüfen	X	
Lenkrollen überprüfen	X	
Führungsstücke, untere Buchse und Dichtung für äußeres Profil auswechseln		X
Kunststoffkreuz am Elektromotor auswechseln		X

HINWEIS

Alle Kontrollen in Tabelle *VERPFLICHTUNGEN DER PFLEGEKRAFT* Maßnahme/Überprüfung auf Seite 38 müssen im Rahmen der Kontrollen in Tabelle *Maßnahmen/Kontrollen durch QUALIFIZIERTES FACHPERSONAL* auf Seite 41 durchgeführt werden.

Fehlerbehebung

PROBLEM	MASSNAHME
Der <i>Alenti</i> Sitzlifter hebt oder senkt sich, nachdem die Taste der Handbedienung oder des Bedienfelds losgelassen wurde.	<ol style="list-style-type: none"> 1 Nehmen Sie die Batterie heraus und entfernen Sie den Patienten aus dem <i>Alenti</i> Lifter. 2 Entfernen Sie die Handbedienung und setzen Sie die Batterie wieder ein. Wenn dadurch die Störung behoben wurde, ersetzen Sie die Handbedienung. 3 Wenn die Störung weiterhin auftritt, wenden Sie sich an qualifiziertes Fachpersonal.
Der <i>Alenti</i> Lifter hebt oder senkt sich nicht, wenn die Taste der Handbedienung oder des Bedienfelds gedrückt wird.	<ol style="list-style-type: none"> 1 Vergewissern Sie sich, dass die Batterie ordnungsgemäß an den <i>Alenti</i> Sitzlifter angeschlossen ist. 2 Vergewissern Sie sich, dass die Batterie ausreichend geladen ist. Die Batterieladeanzeige des <i>Alenti</i> Lifters wechselt zu grün, wenn die Batterie vollständig aufgeladen ist. 3 Stellen Sie sicher, dass der <i>Alenti</i> Sitzlifter nicht auf einen Gegenstand oder Körperteil herabgelassen wurde. Wenn dies vorkommt, schaltet sich die automatische Sicherheitsabschaltungsfunktion ein. 4 Mit der Notfunktion Heben und Senken können Sie den Patienten aus dem Sitz des <i>Alenti</i> Lifters herausnehmen. Wenden Sie sich an qualifiziertes Fachpersonal.
Die Funktionen des <i>Alenti</i> Lifters lassen sich nur über das Bedienfeld, aber nicht über die Handbedienung aktivieren.	<ol style="list-style-type: none"> 1 Vergewissern Sie sich, dass die Handbedienung korrekt mit der Anschlussbuchse verbunden ist. 2 Wenn das Problem weiter besteht, muss die Handbedienung ersetzt werden.
Der <i>Alenti</i> Lifter hebt und stoppt von alleine.	Stellen Sie sicher, dass die Höchstbelastung von 182 kg (400 lbs) nicht überschritten wurde. In diesem Szenario funktioniert noch das Absenken.
Der <i>Alenti</i> Lifter lässt sich nur schwer bewegen.	<ol style="list-style-type: none"> 1 Stellen Sie sicher, dass die Bremsen gelöst sind. 2 Vergewissern Sie sich, dass die Lenkrollen störungsfrei rollen und sich frei drehen können. Andernfalls nehmen Sie den Patienten aus dem <i>Alenti</i> Lifter heraus und wenden Sie sich an qualifiziertes Personal.
Falls die Bremsen nicht funktionieren:	<ol style="list-style-type: none"> 1 Stellen Sie sicher, dass der <i>Alenti</i> Lifter auf einer flachen ebenen Fläche steht. (Die Bodenneigung darf ein Verhältnis von 1:50 nicht übersteigen.) 2 Wenn der Bremsalarm ertönt, versuchen Sie, den <i>Alenti</i> Lifter auf eine flache ebene Fläche zu bringen und die Bremsen erneut zu betätigen. Wenn der Alarm fortgesetzt wird, setzen Sie sich mit qualifiziertem Fachpersonal in Verbindung.
Wenn die optionale integrierte Waage nicht funktioniert:	<ol style="list-style-type: none"> 1 Vergewissern Sie sich, dass die Batterie ordnungsgemäß an den <i>Alenti</i> Sitzlifter angeschlossen ist. 2 Sicherstellen, dass die Batterie ausreichend geladen ist. Die Batterieladeanzeige des <i>Alenti</i> Lifters wechselt zu grün, wenn die Batterie vollständig aufgeladen ist. 3 Wenn das Problem weiter besteht, setzen Sie sich mit qualifiziertem Fachpersonal in Verbindung.
Die Waage zeigt die Meldung „TILT“ (Neigung) an.	<ol style="list-style-type: none"> 1 Stellen Sie sicher, dass der <i>Alenti</i> Lifter auf einer flachen, ebenen Fläche steht. 2 Wenn das Problem weiter besteht, setzen Sie sich mit qualifiziertem Fachpersonal in Verbindung.
Die Waage zeigt nur die Fehlermeldung „TILT“ (Neigung) an.	Wenden Sie sich an qualifiziertes Fachpersonal.
Der Lifter kann nur abgesenkt werden.	Die Hubvorrichtung dieses Geräts ist mit einer Sicherheitsmutter ausgestattet. Bei Aktivierung der Sicherheitsmutter kann das Gerät nur in eine sichere Position abgesenkt werden. Benutzen Sie das Gerät in diesem Fall nicht weiter und setzen Sie sich mit autorisiertem Servicepersonal für die Reparatur des Geräts in Verbindung.

Alarmer

ALARM	MASSNAHME
Der <i>Alenti</i> Lifter verfügt über drei verschiedene Alarmsignale, die für unterschiedliche Fehler stehen.	
1 Batterie schwach	<p>Wenn die Taste zum Heben (Pfeil nach oben) betätigt wird, ertönt der Alarm für zehn Sekunden in Intervallen von einem Signalton pro Sekunde.</p> <p>Laden Sie die Batterie auf.</p> <p>Wenn der Alarm weiter besteht, setzen Sie sich mit Ihrem ArjoHuntleigh-Regionalvertreter in Verbindung.</p>
2 Bremsfehler	<p>Wird eine der Tasten betätigt, ertönt der Alarm für zehn Sekunden in Intervallen von vier Signaltönen pro Sekunde. Die LED des Bedienfelds und der Handbedienung leuchten ebenfalls auf.</p> <p>Der Alarm zeigt einen Bremsfehler an. Versuchen Sie, den <i>Alenti</i> Lifter auf eine flache ebene Fläche zu bringen und die Bremsen erneut zu betätigen.</p> <p>Wenn der Alarm weiter besteht, setzen Sie sich mit Ihrem ArjoHuntleigh-Regionalvertreter in Verbindung.</p>
3 Fehler Platine	<p>Dieser Alarm ertönt für fünf Sekunden in Intervallen von 4 Signaltönen pro Sekunde, gefolgt von einer Pause von 30 s. Der Alarm kann nur durch Entfernen der Batterie unterbrochen werden.</p> <p>Dieser Alarm zeigt einen Fehler in der Platine an. Falls der Alarm beginnt, während der Patient den <i>Alenti</i> Lifter verwendet, schließen Sie die unmittelbare Aufgabe, wie Baden oder Transfer, ab. Setzen Sie sich anschließend mit Ihrem ArjoHuntleigh-Regionalvertreter in Verbindung.</p>

HINWEIS

Wenn das Problem nicht durch eine der schriftlichen Problembehebungsmaßnahmen behoben werden kann, bitte einen autorisierten ArjoHuntleigh-Kundendiensttechniker kontaktieren.

Technische Daten

Alenti Hygiene-Sitzlifter, Modell CDB 81XX	
Sichere Arbeitslast (SAL = max. Gewicht des Patienten)	182 kg (400 lbs)
Gewicht des Lifters	67 kg (148 lbs)
Maximales Gewicht des Lifters (Lifter, Elektroantrieb und Waage)	72 kg (159 lbs)
Farbe	Grau/Bordeaux-Rot/Blau
Medizinische Ausstattung	Typ 
Geräuschpegel	< 65 dB A
Betriebsmodus	ED Maximum 10 % Maximal 2 Min. EIN, Mindestens 18 Min. AUS
Bedienkräfte der Steuerungen	2,7 N
Batterie Nr. NDA0100-XX	Geschlossene Bleisäurebatterie 24 V, 4 Ah
Akkuladegerät	NDA 1200-EU, NDA 2200-GB, NDA 4200-US, NDA 6200-AU und NDA8200-INT
Schutzart	IP X4
Isolationsklasse	Klasse II
Brandschutzart	In Übereinstimmung mit EN/ISO 60601-1
Verschmutzungsgrad	2

Betrieb, Transport und Lagerung	
Umgebungstemperaturbereich	Betrieb +10 °C bis +40 °C (+ 50 °F bis 104 °F) Transport und Aufbewahrung -10 °C bis +50 °C (+14 °F bis +122 °F)
Rel. Luftfeuchtigkeit	30% - 75% Betrieb 10 % - 80 % Transport und Aufbewahrung
Atmosphärischer Druckbereich	700 - 1060 hPa Betrieb 500 - 1060 hPa Transport, Lagerung

Zul. Kombinationen	
Der <i>Alenti</i> Lifter lässt sich mit den folgenden Produkten kombinieren:	ArjoHuntleigh-Geräte: (eine Auswahl) Sara 3000, Sara Plus, System 2000, Malibu 1600 und Malibu 1700
	Normale Rollstühle: Fast alle Modelle
	Normale Krankenhausbetten: Fast alle Modelle mit Bodenfreiheit von mind. 150 mm
Andere Kombinationen sind nicht zulässig.	

Recycling

Das Gerät ist gemäß den nationalen Vorschriften zu recyceln.

Verpackung

Holz, Wellpappe und Kunststoff sind recyclingfähig.

Lifter und Ladegerät

Elektro-, Stahl- und Kunststoffkomponenten werden getrennt und gemäß (WEEE) recycelt.

Entsorgung des Alenti Lifters

Lifter

Das Gerät ist mit dem WEEE-Symbol gekennzeichnet. Dies bedeutet, dass es sich um ein elektronisches Gerät nach Richtlinie 2002/96/EG über Elektro- und Elektronik-Altgeräte handelt. In Europa weist das WEEE-Symbol mit der durchgestrichenen Mülltonne darauf hin, dass alle elektrischen und elektronischen Produkte, Batterien und Akkumulatoren am Ende ihrer Lebensdauer separat entsorgt werden müssen. Diese Anforderung gilt in der Europäischen Union. Entsorgen Sie diese Geräte nicht als unsortierten Hausmüll. Sie können Ihr Produkt mit dem Zubehör an ArjoHuntleigh zurückgeben oder sich bei Ihren lokalen Behörden nach Informationen zur Entsorgung erkundigen.

HINWEIS

Alle beim *Alenti* Lifter verwendeten Materialien erfüllen die Vorgaben der geltenden Standards zur biologischen Verträglichkeit und wurden entsprechend getestet (ISO 10993-5). Das Stützmaterial in Sitzfläche und Rückenlehne ist PUR (Polyurethan).

Abmessungen

mm (Inch)

Hub: 590 mm (23 1/4")

Bei den verschiedenen Produkten kann es ggf. zu geringen Messabweichungen kommen.

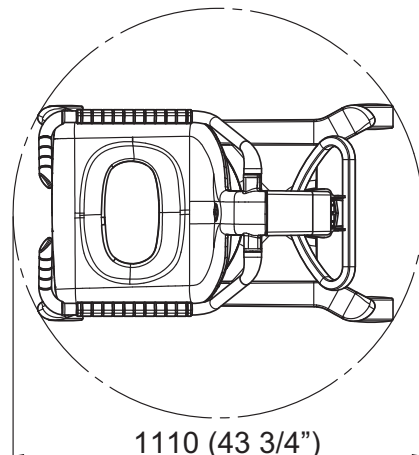
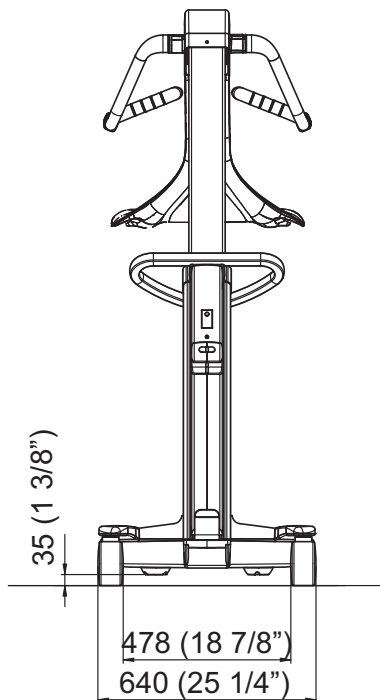
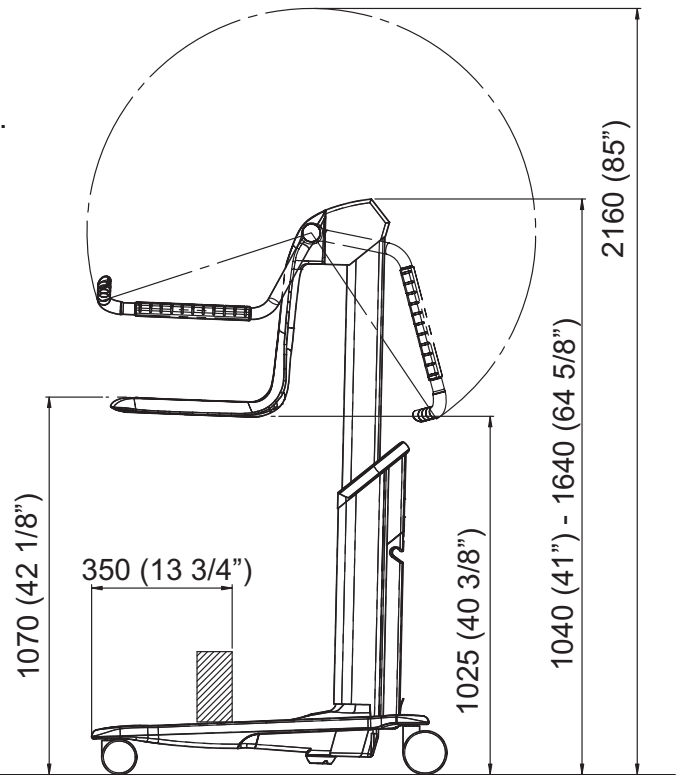
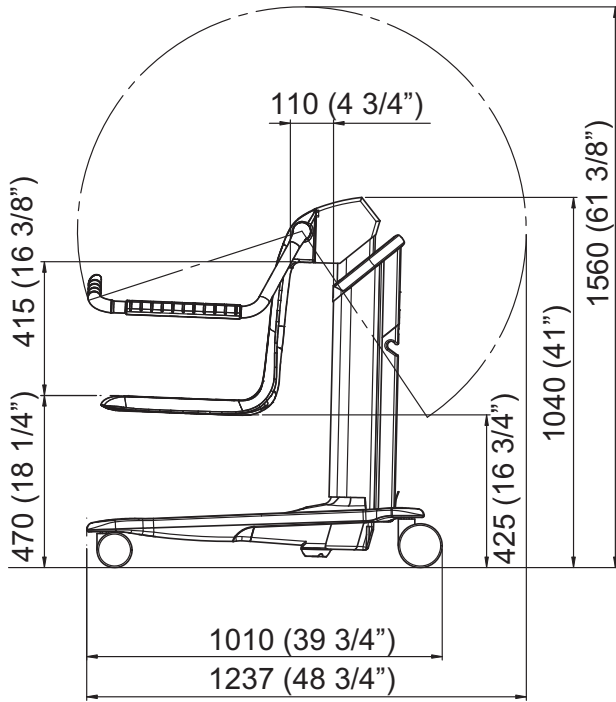

Zulassungsnormen und Zertifizierungen







NORM/ZERTIFIZIERUNG	BESCHREIBUNG
EN/IEC 60601-1:2005 AMD1:2012	Medizinische elektrische Geräte – Teil 1: Allgemeine Sicherheits- und Leistungsanforderungen
ANSI/AAMI ES60601-1 (2005) AMD 1 (2012)	Medizinische elektrische Geräte – Teil 1: Allgemeine Sicherheits- und Leistungsanforderungen
CAN/CSA-C22.2 Nr. 60601-1:14	Medizinische elektrische Geräte – Teil 1: Allgemeine Sicherheits- und Leistungsanforderungen
ISO 10535:2006	Lifter zum Transport von behinderten Menschen – Anforderungen und Prüfverfahren

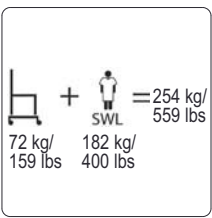

Hinweisschilder am Alenti Lifter

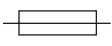
Erklärung des Schildes

Akku-Etikett	Enthält Sicherheits- und Umweltinformationen für den Akku.
Datenschild	Enthält Angaben zur technischen Leistung und zu den technischen Anforderungen, z. B. Eingangsstrom, Eingangsspannung, maximales Patientengewicht, etc.
Typenschild	Enthält Produktidentifikation, Seriennummer sowie Monat und Jahr der Herstellung.

Erklärung der Symbole

SWL	Sichere Arbeitslast
	Gesamtmasse der Ausrüstung einschließlich Safe Working Load (Sichere Arbeitslast).
	Hubbereich 590 mm (23 1/4")
24V Gleichstrom	Versorgungsspannung
MAX. 200 VA	max. Stromleistung
	Sicherung F1 – F10AL 250 V Sicherung F2 – T2,5AL 250 V
IP X4	Schutzklasse (d. h. das Produkt ist gegen Spritzwasser geschützt)
	Typ B Nutzungsteil: Schutz vor Stromschlag nach EN 60601-1
ED max. 10%	Betriebsmodus für die Funktion Heben/Senken: ED Maximum 10 %; Maximal 2 Minute EIN; Mindestens 18 Min. AUS
NDA0100-XX	Produktnummer der Batterie
	CE-Kennzeichnung entsprechend der Richtlinie 93/42/EWG für Medizinprodukte.
	Dieses Gerät ist akkubetrieben.

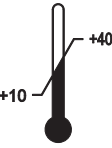
	Bedienungsanleitung muss vor der Verwendung gelesen werden.
	Elektro- und Elektronikkomponenten müssen gemäß der europäischen Richtlinie 2012/19/EU (WEEE) getrennt recycelt werden.
	UL-Klassifizierung bezüglich elektrischem Schlag, Feuer, mechanischer oder in anderer Weise spezifizierter Gefahren nur in Übereinstimmung mit den Zulassungen und Normenliste.
	Umweltschädlich - enthält Blei. Nicht wegwerfen.
	Recyclingfähig
	Name und Adresse des Herstellers
	Herstellungsdatum
Max.	Maximale Kapazität der Waage
Min	Mindestkapazität der Waage
e	Eichwert
	Metrologie-Kennzeichnung, gibt die Einhaltung der Richtlinie 2014/31/EU (NSW) an yy = Jahr (Nur für Waagen der Klasse III)
	Modellnummer
	Seriennummer
	Zeigt Minimal- und Maximaltemperatur für die Verwendung des Wiegesystems an

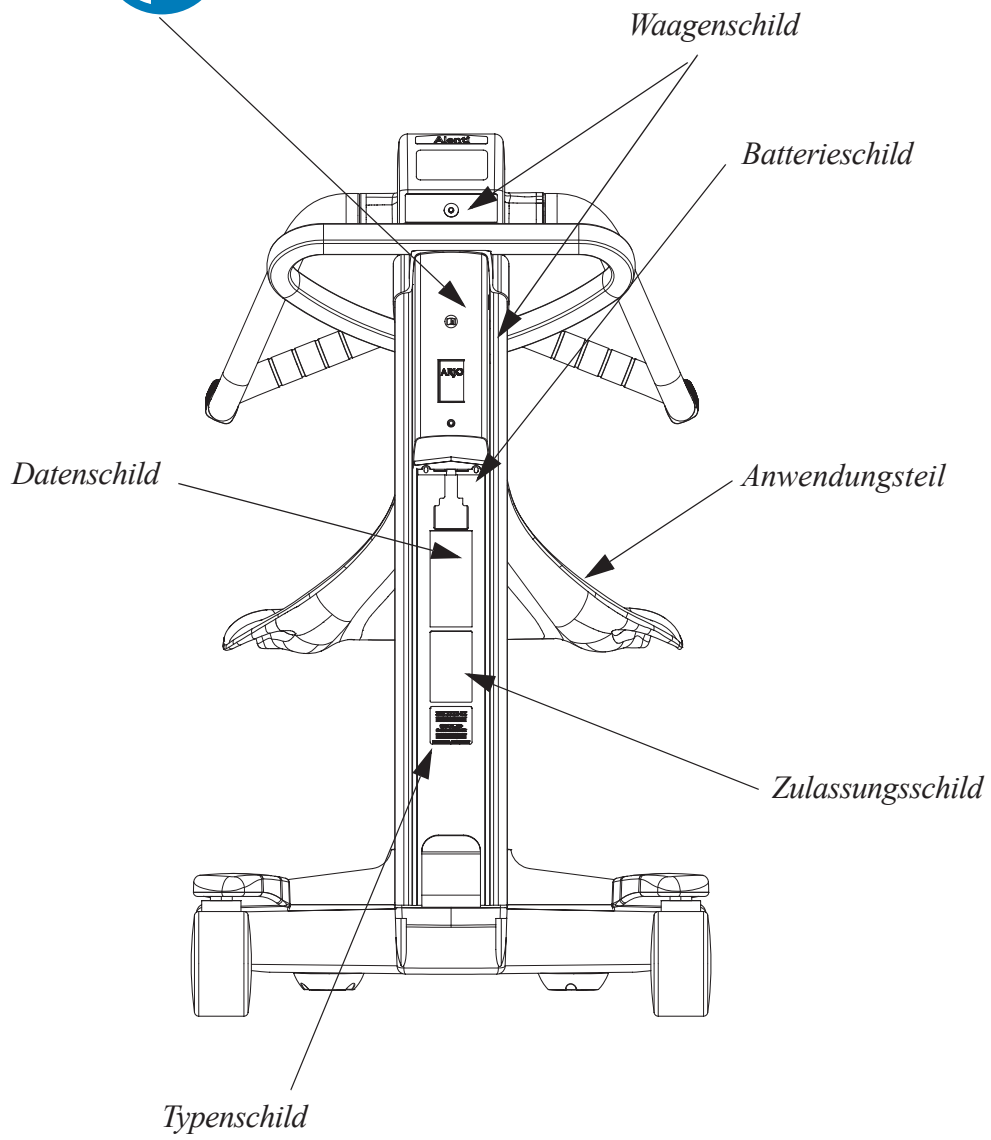

Elektromagnetische Verträglichkeit

Bei medizinischen Elektrogeräten sind spezielle Vorsichtsmaßnahmen in Hinblick auf die EMV (Elektromagnetische Verträglichkeit) erforderlich, und sie müssen gemäß den nachstehenden EMV-Informationen verwendet werden.

Der *Alenti* Lifter ist zur Verwendung in der nachstehend beschriebenen elektromagnetischen Umgebung bestimmt. Der Kunde oder Nutzer des *Alenti* Lifters muss dafür sorgen, dass das Produkt in einer solchen Umgebung genutzt wird.

WARNUNG

Es wird davon abgeraten, andere elektrische Geräte auf oder neben dieses Gerät zu stellen. Es kann dabei zu Betriebsstörungen und Beeinträchtigungen der Sicherheit kommen. Der Einsatz tragbarer und mobiler Kommunikationsgeräte mit Hochfrequenz (HF) kann zu Betriebsstörungen und Beeinträchtigungen der Sicherheit führen.

WARNUNG

Das Gerät kann Funkstörungen verursachen oder den Betrieb in der Nähe befindlicher Geräte stören. Möglicherweise müssen Maßnahmen wie eine Neuausrichtung, Änderung des Standortes des Geräts oder Abschirmung des Standortes ergriffen werden.

Leitfaden und Herstellererklärung - elektromagnetische Emissionen

Emissionstest	Konformität	Elektromagnetische Umgebung – Leitfaden
HF-Emissionen CISPR 11	Gruppe 1	Der <i>Alenti</i> Lifter verwendet HF-Strahlung ausschließlich für interne Funktion. Daher sind die HF-Emissionen sehr gering und werden wahrscheinlich keine Interferenzen mit benachbarten Elektrogeräten auslösen.
HF-Emissionen CISPR 11	Klasse B	Der <i>Alenti</i> Lifter eignet sich für die Nutzung in allen Einrichtungen, die direkt an öffentliche Niederspannungsnetze angeschlossen sind, die in für häusliche Zwecke genutzte Gebäude eingespeist werden.
EN 61000-4-8	3 A/m bei 50/60 Hz	Magnetische Störfestigkeit: Falls Funktionsstörungen am <i>Alenti</i> Lifter auftreten, kann es erforderlich sein, den Abstand des <i>Alenti</i> Lifters zur Quelle des Magnetfeldes der Stromfrequenz zu vergrößern. Das Magnetfeld der Stromfrequenz sollte an den beabsichtigten Einsatzorten gemessen werden, um sicherzustellen, dass es ausreichend niedrig ist.

Leitfaden und Herstellererklärung - elektromagnetische Störfestigkeit			
Störfestigkeitstest	IEC 60601-1-2 Prüfstufe	Konformität	Elektromagnetische Umgebung – Leitfaden
Elektrostatistische Entladung (ESD) IEC 61000-4-2	6 kV Kontakt 8 kV Luft	6 kV Kontakt 8 kV Luft	Der Boden sollte aus Holz, Beton oder Keramikfliesen sein. Ist auf dem Fußboden ein synthetisches Material verlegt, sollte die relative Feuchtigkeit bei mindestens 30% liegen.
Gestrahlte HF IEC 61000-4-3	3 Vrms 80 MHz bis 2,5 GHz	10 Vrms 80 MHz bis 2,5 GHz	Tragbare und mobile HF-Kommunikationsgeräte sollten in keinem geringeren Abstand zu einer Komponente des <i>Alenti</i> Lifters, einschließlich Kabeln, verwendet werden als 1 Meter, wenn die Nennausgangsleistung des Senders 1 W überschreitet. Die Feldstärken stationärer HF-Sender, die durch eine elektromagnetische Untersuchung vor Ort bestimmt werden, ^a sollten geringer als der Übereinstimmungsgrad in jedem Frequenzbereich sein.
EN ISO 10535:2006	10 v/m	10 v/m	^b Störungen können in der Nähe von Geräten auftreten, die mit dem folgenden Symbol gekennzeichnet sind: 
<p>a) Von stationären Sendern wie z. B. Basisstationen von Funktelefonen (Handys, schnurlose Telefone) und beweglichen Landfunkgeräten sowie Amateurfunkgeräten, AM- und FM-Rundfunk- und Fernsehsendern erzeugte Feldstärken können theoretisch nicht genau vorherbestimmt werden. Zur Beurteilung der durch stationäre HF-Sender geschaffenen elektromagnetischen Umgebung sollte eine elektromagnetische Standortmessung in Betracht gezogen werden. Wenn die gemessene Feldstärke in der Umgebung, in der der <i>Alenti</i> Lifter verwendet werden soll, den anwendbaren RF-Übereinstimmungspegel überschreitet, muss besonders darauf geachtet werden, dass ein normaler Betrieb des <i>Alenti</i> Lifters gewährleistet werden kann. Wenn ungewöhnliche Leistungsmerkmale beobachtet werden, können zusätzliche Maßnahmen erforderlich sein.</p> <p>b) Über dem Frequenzbereich von 150 kHz bis 80 MHz sollte die Feldstärke kleiner als 1 V/m sein.</p>			

Empfohlener Trennungsabstand zwischen tragbaren und mobilen Kommunikationssystemen und dem *Alenti* Lifter. Der *Alenti* Lifter ist für den Bereich in einer elektromagnetischen Umgebung bestimmt, in der die HF-Störgrößen kontrolliert sind.

Der Kunde oder Benutzer des *Alenti* Lifters kann zur Vermeidung elektromagnetischer Störungen beitragen, indem er einen Mindestabstand zwischen tragbaren und mobilen HF-Kommunikationsgeräten (Sendern) und dem *Alenti* Lifter einhält, das heißt, einen Abstand von nicht weniger als 1 Meter zu einer Komponente des *Alenti* Lifters, einschließlich Kabeln, wenn die Nennausgangsleistung des Senders 1 W überschreitet.

Komponenten und Zubehör

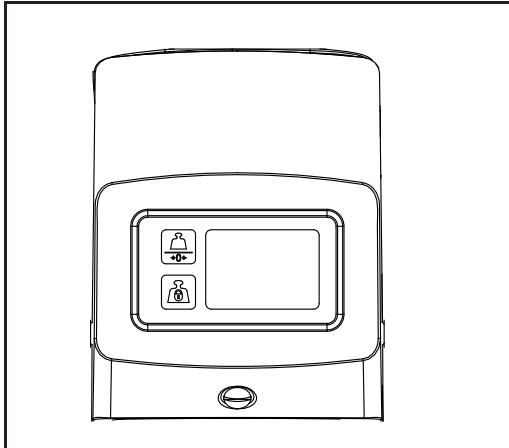

CDA2100-01
Elektronische Waage

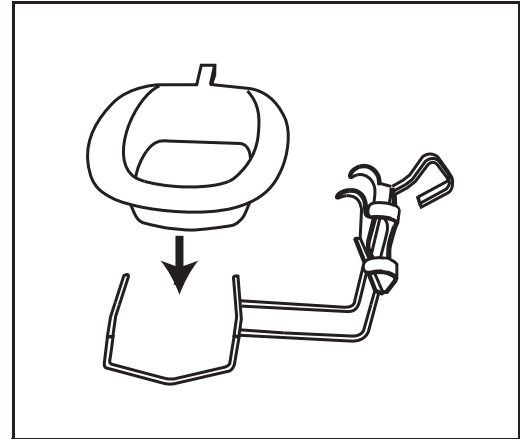

CDA1500-7 Steckbecken
CDA1104-90 Steckbeckenhalter

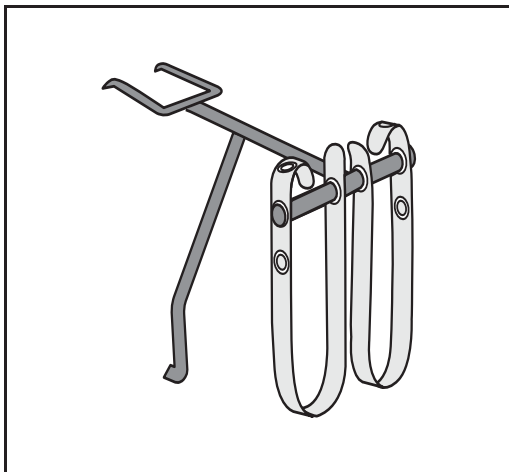

CDA1300-04
Pedikürstütze und Beingurte

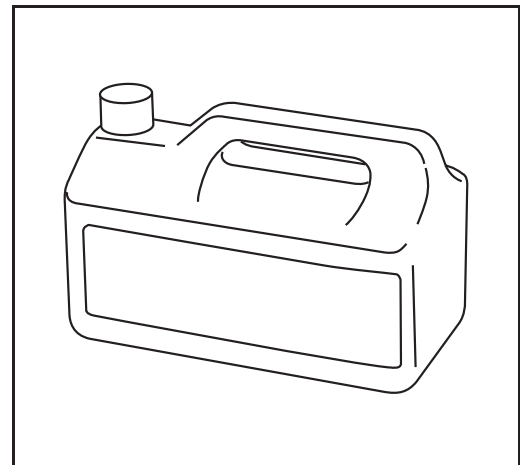

Desinfektionsmittel erhalten Sie von
Ihrer ArjoHuntleigh-Vertretung vor Ort.

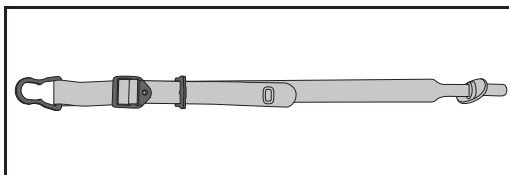

CDA1450-035
Sicherheitsgurt

Absichtlich freigelassen

Absichtlich freigelassen

AUSTRALIA

ArjoHuntleigh Pty Ltd
78, Forsyth Street
O'Connor
AU-6163 Western Australia
Tel: +61 89337 4111
Free: +1 800 072 040
Fax: + 61 89337 9077

BELGIQUE / BELGIË

ArjoHuntleigh NV/SA
Evenbroekveld 16
BE-9420 ERPE-MERE
Tél/Tel: +32 (0) 53 60 73 80
Fax: +32 (0) 53 60 73 81
E-mail: info.belgium@arjohuntleigh.be

BRASIL

Maquet do Brasil
Equipamentos Médicos Ltda
Rua Tenente Alberto Spicciati, 200
Barra Funda, 01140-130
SÃO PAULO, SP - BRASIL
Fone: +55 (11) 2608-7400
Fax: +55 (11) 2608-7410

CANADA

ArjoHuntleigh
90 Matheson Boulevard West
Suite 300
CA-MISSISSAUGA, ON, L5R 3R3
Tel/Tél: +1 905 238 7880
Free: +1 800 665 4831 Institutional
Free: +1 800 868 0441 Home Care
Fax: +1 905 238 7881
E-mail: info.canada@arjohuntleigh.com

ČESKÁ REPUBLIKA

ArjoHuntleigh s.r.o.
Hlinky 118
CZ-603 00 BRNO
Tel: +420 549 254 252
Fax: +420 541 213 550

DANMARK

ArjoHuntleigh A/S
Vassingerødvej 52
DK-3540 LYNGE
Tel: +45 49 13 84 86
Fax: +45 49 13 84 87
E-mail: dk_kundeservice@arjohuntleigh.com

DEUTSCHLAND

ArjoHuntleigh GmbH
Peter-Sander-Strasse 10
DE-55252 MAINZ-KASTEL
Tel: +49 (0) 6134 186 0
Fax: +49 (0) 6134 186 160
E-mail: info-de@arjohuntleigh.com

ESPAÑA

ArjoHuntleigh Ibérica S.L.
Ctra. de Rubí, 88 1ª planta - A1
08173 Sant Cugat del Vallés
ES- BARCELONA 08173
Tel: +34 93 583 11 20
Fax: +34 93 583 11 22
E-mail: info.es@arjohuntleigh.com

FRANCE

ArjoHuntleigh SAS
2 Avenue Alcide de Gasperi
CS 70133
FR-59436 RONCQ CEDEX
Tél: +33 (0) 3 20 28 13 13
Fax: +33 (0) 3 20 28 13 14
E-mail: info.france@arjohuntleigh.com

HONG KONG

Getinge Group Hong Kong Ltd
1510-17, 15/F, Tower 2
Kowloon Commerce Centre
51 Kwai Cheong Road
Kwai Chung
HONG KONG
Tel: +852 2207 6363
Fax: +852 2207 6368

ITALIA

ArjoHuntleigh S.p.A.
Via Giacomo Peroni 400-402
IT-00131 ROMA
Tel: +39 (0) 6 87426211
Fax: +39 (0) 6 87426222
E-mail: Italy.promo@arjohuntleigh.com

MIDDLE EAST

Getinge Group Middle East
Office G005 - Nucleotide Complex,
Dubai Biotechnology & Research Park,
P.O.Box 214742, Dubai,
United Arab Emirates
Tel: +971 (0)4 447 0942
E-mail: Info.ME@getinge.com

NEDERLAND

ArjoHuntleigh Nederland BV
Biezenwei 21
4004 MB TIEL
Postbus 6116
4000 HC TIEL
Tel: +31 (0) 344 64 08 00
Fax: +31 (0) 344 64 08 85
E-mail: info.nl@arjohuntleigh.com

NEW ZEALAND

ArjoHuntleigh Ltd
41 Vestey Drive
Mount Wellington
NZ-AUCKLAND 1060
Tel: +64 (0) 9 573 5344
Free Call: 0800 000 151
Fax: +64 (0) 9 573 5384
E-mail: nz.info@ArjoHuntleigh.com

NORGE

ArjoHuntleigh Norway AS
Olaf Helsetts vei 5
N-0694 OSLO
Tel: +47 22 08 00 50
Faks: +47 22 08 00 51
E-mail: no.kundeservice@arjohuntleigh.com

ÖSTERREICH

ArjoHuntleigh GmbH
Dörrstrasse 85
AT-6020 INNSBRUCK
Tel: +43 (0) 512 204 160 0
Fax: +43 (0) 512 204 160 75

POLSKA

ArjoHuntleigh Polska Sp. z o.o.
ul. Ks Piotra Wawrzyniaka 2
PL-62-052 KOMORNIKI (Poznań)
Tel: +48 61 662 15 50
Fax: +48 61 662 15 90
E-mail: arjo@arjohuntleigh.com

PORTUGAL

ArjoHuntleigh em Portugal
MAQUET Portugal, Lda. (Distribuidor Exclusivo)
Rua Poeta Bocage n.º 2 - 2G
PT-1600-233 Lisboa
Tel: +351 214 189 815
Fax: +351 214 177 413
E-mail: Portugal@arjohuntleigh.com

SUISSE / SCHWEIZ

ArjoHuntleigh AG
Fabrikstrasse 8
Postfach
CH-4614 HÄGENDORF
Tél/Tel: +41 (0) 61 337 97 77
Fax: +41 (0) 61 311 97 42

SUOMI

ArjoHuntleigh Finland
c/o Getinge Finland Oy
Riihitontuntie 7 C
02200 Espoo
Finland
Puh: +358 9 6824 1260
E-mail: Asiakaspalvelu.finland@arjohuntleigh.com

SVERIGE

ARJO Scandinavia AB
Hans Michelsensgatan 10
SE-211 20 MALMÖ
Tel: +46 (0) 10 494 7760
Fax: +46 (0) 10 494 7761
E-mail: kundservice@arjohuntleigh.com

UNITED KINGDOM

ArjoHuntleigh UK
ArjoHuntleigh House
Houghton Hall Park
Houghton Regis
UK-DUNSTABLE LU5 5XF
Tel: +44 (0) 1582 745 700
Fax: +44 (0) 1582 745 745
E-mail: sales.admin@arjohuntleigh.com

USA

ArjoHuntleigh Inc.
2349 W Lake Street Suite 250
US-Addison, IL 60101
Tel: +1 630 307 2756
Free: +1 800 323 1245 Institutional
Free: +1 800 868 0441 Home Care
Fax: +1 630 307 6195
E-mail: us.info@arjohuntleigh.com

ゲティンゲグループ・ジャパン株式会社
〒140-0002
東京都品川区東品川 2-2-8
スフィアタワー天王洲 23F
電話 : 03-6863-6642
Fax : 03-5463-6856

ARJOHUNTLEIGH
GETINGE GROUP



ArjoHuntleigh AB
Hans Michelsensgatan 10
211 20 Malmö, Sweden
www.arjohuntleigh.com

CE
0086

ArjoHuntleigh is a world-leading provider of integrated products and solutions that improve the lives of patients and residents with reduced mobility. We help healthcare facilities deliver wellness and effective everyday care, early mobilisation, safe patient handling, venous thromboembolism prevention, pressure injury prevention, hygiene routines, bariatric care and diagnostics. With extensive knowledge and experience, we strive to improve efficiency and ensure a safer and dignified environment for caregivers and their patients.
